

Cuaderno del ALUMNO

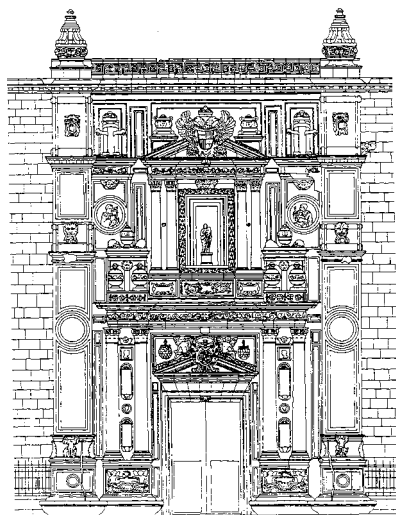

La Catedral de Almería

nombre _____

curso _____

centro _____

edad _____

localidad _____

fecha _____



ABINETE PEDAGÓGICO DE BELLAS ARTES



JUNTA DE ANDALUCÍA

Consejería de Educación y Ciencia
Consejería de Cultura



La Catedral de Almería

**Enseñanza
Secundaria Obligatoria**

**GABINETE PEDAGÓGICO DE
BELLAS ARTES DE ALMERÍA**

DELEGACIÓN PROVINCIAL DE LA
CONSEJERÍA DE CULTURA DE LA JUNTA
DE ANDALUCÍA

AUTOR:
Alfonso Ruiz García

Dep. Legal: AL - 357 - 1998
ISBN: 84-920099-7-7
3ª Edición. Diciembre, 1998.
Imprime: Dimar

ANTES DE LA VISITA

La Catedral de Almería. Un testigo privilegiado.

Nuestra magnífica Catedral-Fortaleza nos sorprende por su monumentalidad y carácter defensivo al exterior. Pero, acercarnos a su personalidad, nos permitirá recorrer la historia de Almería durante los últimos 500 años, desde la transición de la ciudad musulmana a la cristiana en 1489, hasta los importantes cambios del siglo pasado. Por sus espacios han pasado diversos artistas y estilos artísticos dejando una huella permanente.

Esta riqueza permite que la Catedral de Almería sea un monumento importante de nuestro Patrimonio Histórico, declarado Bien de Interés Cultural con la categoría de monumento desde 1931.

Esperamos que el recorrido os resulte apasionante.

** En el plano actual de nuestra ciudad hemos situado la Catedral, como ves ocupando una posición central del Casco Histórico. Sitúa en su lugar correspondiente estos otros cinco elementos representativos del Patrimonio Arquitectónico almeriense:*

- 1.- Iglesia de Santiago.
- 2.- Convento de las Puras.
- 3.- Convento de las Claras.
- 4.- Hospital de Santa María.
- 5.- Plaza Vieja.



** ¿Sabes cuál es el núcleo originario o barrio más antiguo de la ciudad? ¿Hacia dónde crece la ciudad y por qué?*

Conocer el Patrimonio Histórico

El Patrimonio Histórico es una riqueza colectiva que nos pertenece a todos, formada por los restos materiales y testimonios culturales de nuestros antepasados, fruto de su experiencia y de su trabajo. Es algo así como el documento de identidad de una sociedad. Nuestro Patrimonio Histórico nos permite conocer nuestras raíces e identificarnos como una comunidad a la vez similar y diferente a todas las demás.

Este rico legado está protegido por la Ley del Patrimonio Histórico Español de 1985 y la específica de Andalucía de 1991, que pretenden defenderlo de posibles atentados y acercarlo a todos los ciudadanos.

Pero este Patrimonio Histórico es muy rico y variado, no sólo compuesto por los monumentos y obras de arte reconocidas internacionalmente y protegidas por la administración.

** Estos son algunos aspectos destacados del Patrimonio Histórico de nuestra capital almeriense. Di en que comarca vives y pon en los recuadros correspondientes ejemplos del Patrimonio Histórico perteneciente a ella. Si eres almeriense anota en los recuadros unos ejemplos distintos.*



Vivienda obrera en C/ San Lorenzo.
Arquitectura tradicional.



Plano de Almería de P. Madoz, 1845-50.
Patrimonio Documental.

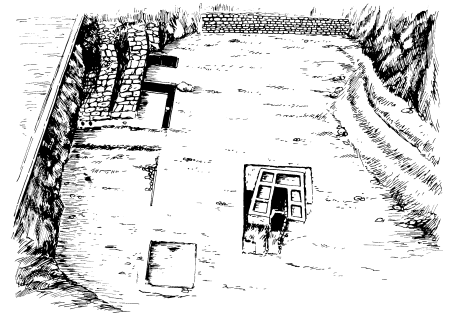

Balsas de salazón en Parque Nicolás Salmerón.
Patrimonio Arqueológico.



Cable Inglés.
Arqueología Industrial.



Catedral.
Patrimonio Monumental.



Bailes tradicionales.
Patrimonio Etnográfico.

El contexto histórico. Unificación política y estado moderno

La “reconquista” cristiana de Almería se produce el 23 de Diciembre de 1489, cuando el rey Don Fernando toma posesión de la Alcazaba. Primeramente se firman unas capitulaciones respetando los derechos de la minoría morisca: mantenimiento de la religión, leyes y costumbres propias, inviolabilidad domiciliaria, consideración como súbditos reales, y su territorio no será dado en señorío. Pero, posteriormente y tras las rebeliones moriscas, se les obligará a la conversión o expulsión.

Reconquista y conversión religiosa forzada se sitúan en el contexto de transición al Estado Moderno de comienzos del siglo XVI, donde la recuperación del poder real frente a la nobleza, va unida al concepto de Estado nacional, basado en la unidad política y religiosa de un territorio bajo la monarquía absoluta.



** Intenta definir el concepto de Estado Moderno recogido en las líneas superiores.*

** ¿Por qué eran “peligrosos” los moriscos para la unidad política?*

La refundación cristiana de Almería y la Catedral Nueva

Si en un primer momento se aprovechó la antigua mezquita mayor musulmana (hoy iglesia de San Juan) como catedral, posteriormente, y tras el terremoto de 22 de Septiembre de 1522, el obispo Villalán (4º obispo de Almería, y por ello la inscripción “quartus” que aparece en algunas zonas) decide construir una nueva Catedral. El objetivo era trasladar el templo más al Este, en la zona más poblada y mercantil de la ciudad, fuera del viejo recinto musulmán. La inauguración de las obras en el nuevo solar era, así, una especie de refundación cristiana de la ciudad, marginando la vieja medina islámica situada a Levante de la C/ La Reina.



** ¿Cuáles son las razones para levantar la nueva Catedral, comenzada a construir en 1524?*

** ¿Dónde estuvo situada la antigua catedral? ¿Conoces algún otro caso de mezquita – catedral? ¿Cuáles son los restos actuales de la antigua mezquita?*

La Catedral-Fortaleza

La personalidad de nuestra Catedral es ser primer templo provincial y fortaleza militar rodeada de fuertes muros de piedra de cantería reforzados con torres en las esquinas. Esa personalidad defensiva condiciona su aspecto exterior, especialmente con la calle recientemente abierta al Sur, y que deja exenta la manzana de la catedral: altura poco elevada, cubierta plana, escasez y poca amplitud de los vanos, torreones en las esquinas, elementos defensivos típicos de una fortaleza (adarves, troneras, aspilleras)...

Este tipo de iglesia-fortaleza es excepcional en el siglo XVI y, junto con la iglesia de Ntra. Sra. de la Encarnación de Vera, eran la respuesta del momento al peligro procedente del mar por las frecuentes invasiones de piratas o las revueltas moriscas.

La Catedral se transforma así en una ciudadela y último baluarte defensivo de la Almería amurallada.

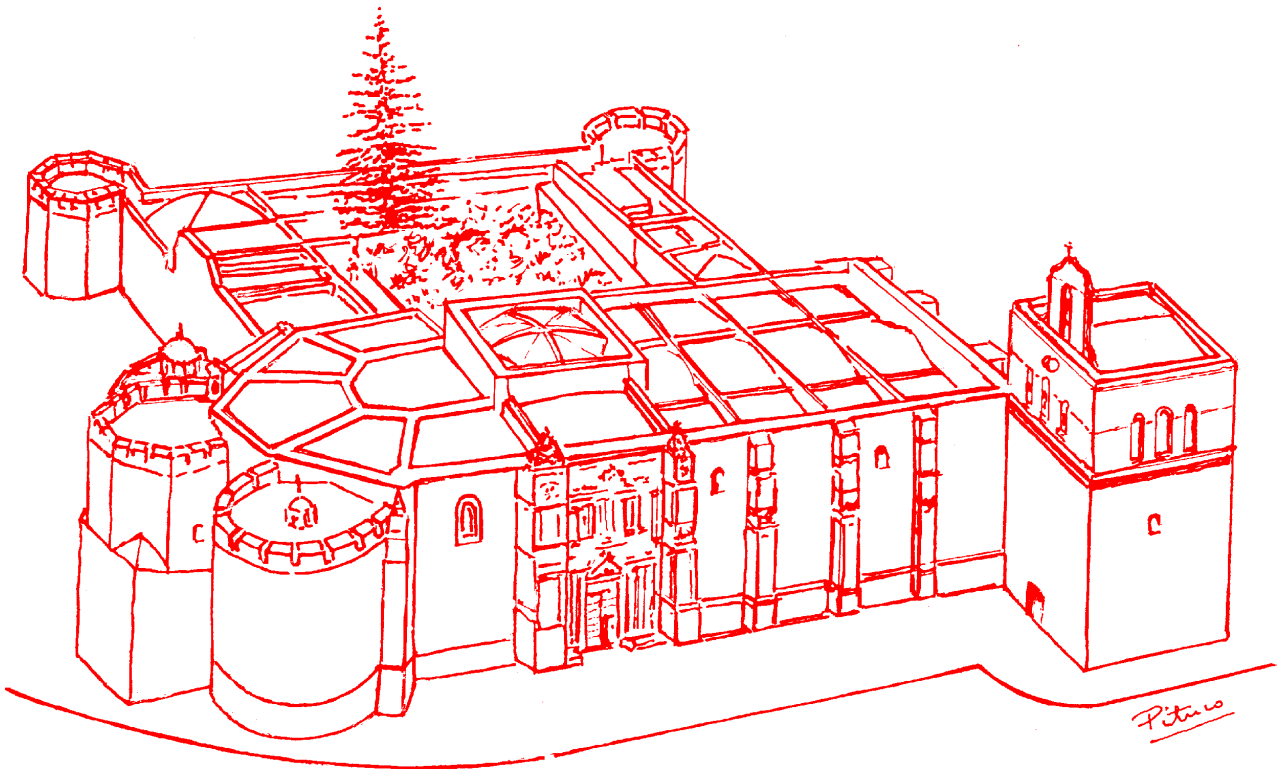

** Para que estas características defensivas y militares queden claras, te proponemos que anotes a continuación aquellos aspectos de nuestra catedral que te parecen llamativos y que la diferencian de otras catedrales.*

Las Etapas artísticas de construcción

Gótico

Este estilo medieval es utilizado por la Iglesia, incluso en el siglo XVI, por simbolizar mejor la fe cristiana y su triunfo sobre el mundo musulmán. Su impulso ascensional, como símbolo de la búsqueda de Dios, y el gran desarrollo de la cabecera (con girola y capillas), permiten definir mejor el ideal estético del momento.

La estructura general del edificio corresponde a esta etapa, con una planta de 3 naves con girola, además de los elementos de soporte y cubierta: bóvedas de crucería estrellada y arcos apuntados, girola con capillas adosadas. La Capilla del Santo Cristo, parte de la Piedad, la Capilla Mayor, el Crucero y la portada de acceso al Claustro, corresponden a esta etapa artística.



Capilla Mayor (1540).

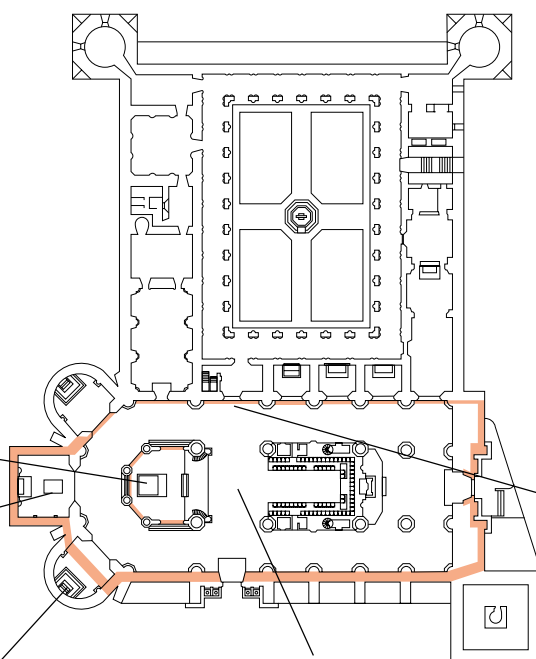

Portada de acceso al Claustro (1529).



Capilla del Santo Cristo (1554).

Capilla de la Piedad (1556)

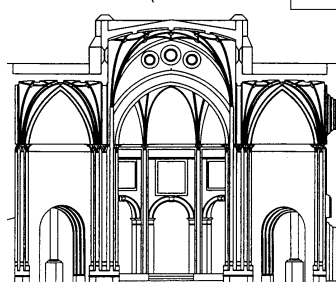

Crucero (1551).

* ¿Qué otros elementos de la Catedral pertenecen al gótico, aunque no aparezcan recogidos en el dibujo superior? Enuméralos.

* ¿Por qué no fue concluida enteramente en estilo gótico?

* ¿La presencia de otras etapas artísticas en nuestra Catedral, como el Renacimiento o el Barroco, enriquece o desvirtúa el proyecto gótico original? Razona la respuesta.

Renacimiento

La fase renacentista de nuestra catedral se identifica con la producción del arquitecto y escultor Juan de Orea entre 1550 y 1572. Será el momento de mayor creatividad artística, cortándose con la tradición gótica anterior a favor de una cultura refinada y culta, de carácter italianizante. Esta ingente labor está ligada al obispado de Fray Diego Fernández de Villalán, 4º obispo de la diócesis almeriense.

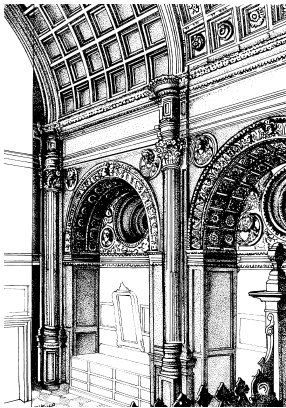

Sacristía.

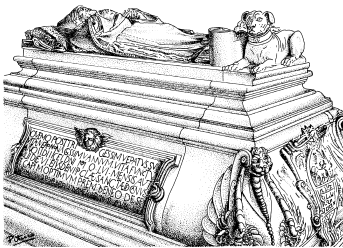

Sepulcro del Obispo Villalán.

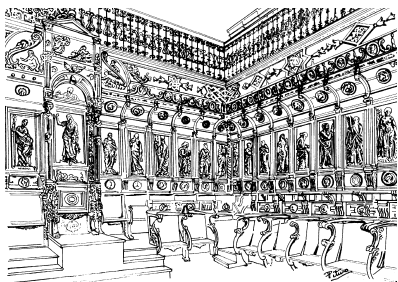

Coro.

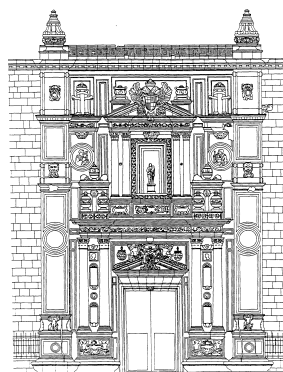

Puerta de la fachada norte.

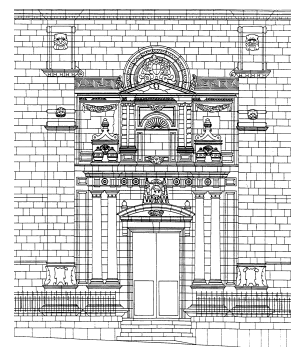

Puerta de los Perdones.

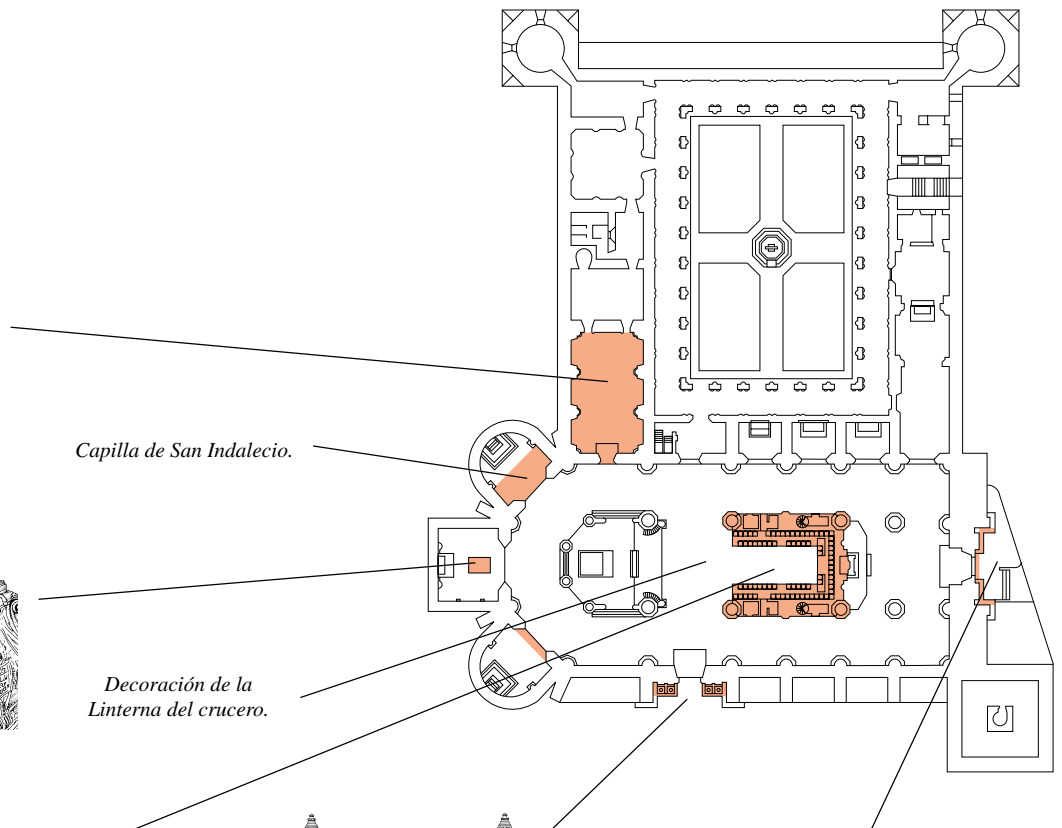

Capilla de San Indalecio.

Decoración de la Linterna del crucero.

* *¿Cuál es el elemento más representativo y monumental de nuestra Catedral, construido en esta etapa artística?*

* *¿De dónde se reciben las influencias artísticas?*

Barroco

Representa el arte español de los siglos XVII y XVIII, pero cuyo origen se sitúa en Italia en plena Contrarreforma católica (Concilio de Trento), como medio de lucha contra el protestantismo y expresión del triunfo de la Iglesia. Será por ello un arte marcadamente religioso, recargado (el lujo y la riqueza interior de las iglesias debía impresionar a los fieles), escenográfico y siempre preocupado por mantener la ortodoxia católica.

Se construye en estos momentos la torre, la capilla del Sagrario, diversas capillas laterales y se remodela especialmente la Capilla Mayor, con la apertura de arcos para comunicarla con la girola, mientras se decora profusamente con dorado de los elementos arquitectónicos y la realización de un monumental retablo.

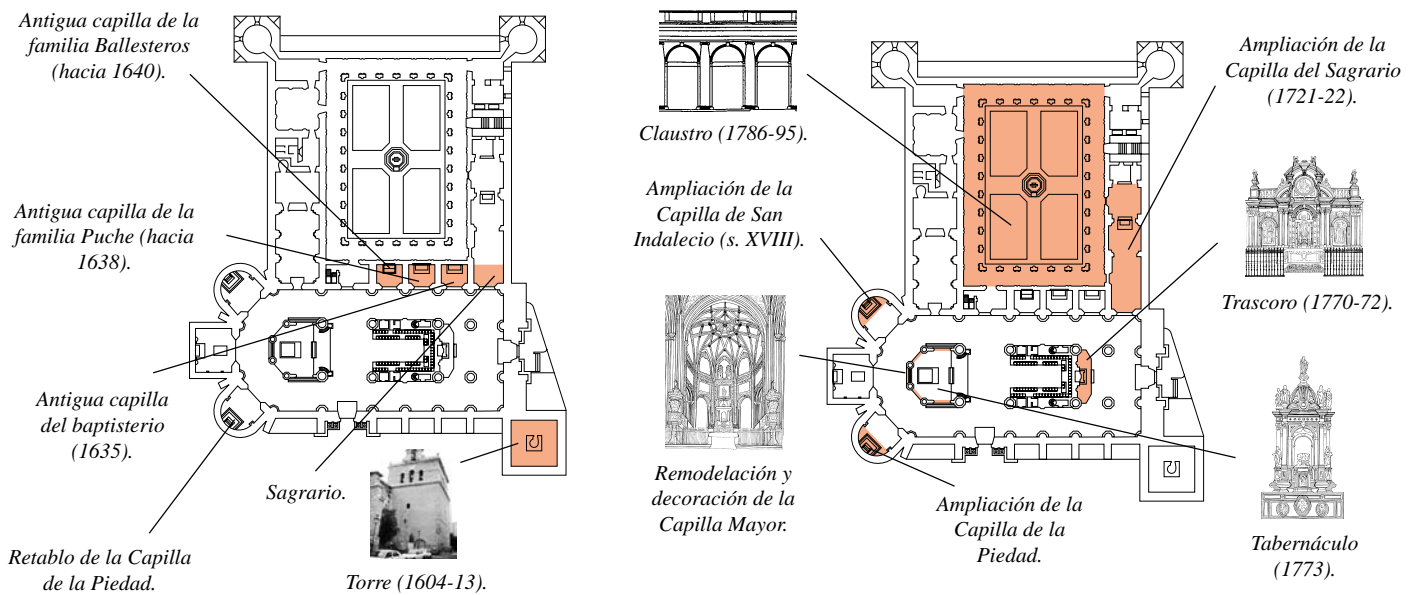

Neoclasicismo

Supone una etapa artística iniciada a mediados del siglo XVIII como reacción al decorativismo y recargamiento ornamental del barroco, a favor de un arte universal basado en la serena belleza de la antigüedad clásica. Representa el arte de la Ilustración, basado en la razón, frente a la imaginación barroca.

El Tabernáculo y el Trascoro representan la transición al neoclasicismo, aunque la obra más plenamente neoclásica es el Claustro, diseñado mediante un conjunto de arcos de medio punto con columnas jónicas adosadas, pero careciendo el conjunto de cualquier decoración, dentro de la mayor simplicidad y rigor neoclásico.

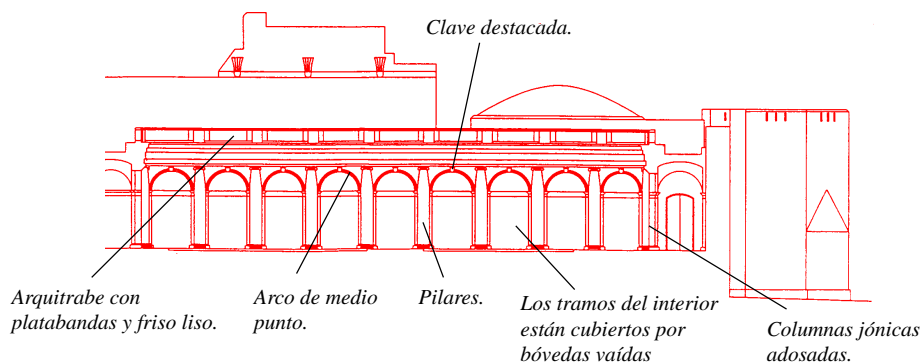

Elementos arquitectónicos de nuestra Catedral

El diseño de nuestra catedral corresponde al modelo habitual del siglo XVI, característico de finales del gótico: planta de salón, con cabecera muy desarrollada gracias a una gran girola con capillas adosadas, y tres naves a la misma altura.

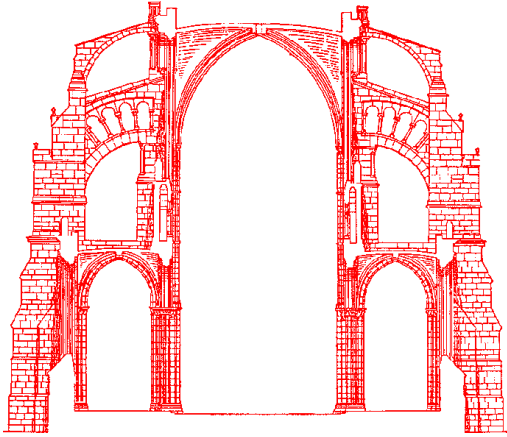

Elementos estructurales de una catedral gótica.

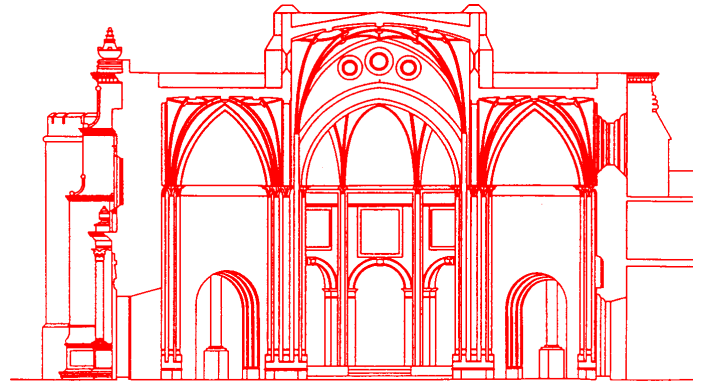

Crucero de la Catedral. Corte transversal.

** Arriba te hemos dibujado el alzado de una catedral gótica y a su derecha el caso concreto de Almería. ¿Cuáles son las diferencias características del modelo almeriense? ¿A qué responden?*

** Más abajo encontramos la planta de nuestra catedral. Señala en su lugar correspondiente los siguientes elementos. (No importa si no sabes localizar alguno de ellos, pues más adelante visitaremos detenidamente la Catedral y podrás identificarlos todos):*

- 1.- Girola.
- 2.- Capillas adosadas a la girola.
- 3.- Crucero.
- 4.- Coro.
- 5.- Sacristía.
- 6.- Claustro.
- 7.- Trascoro.
- 8.- Linterna del crucero.

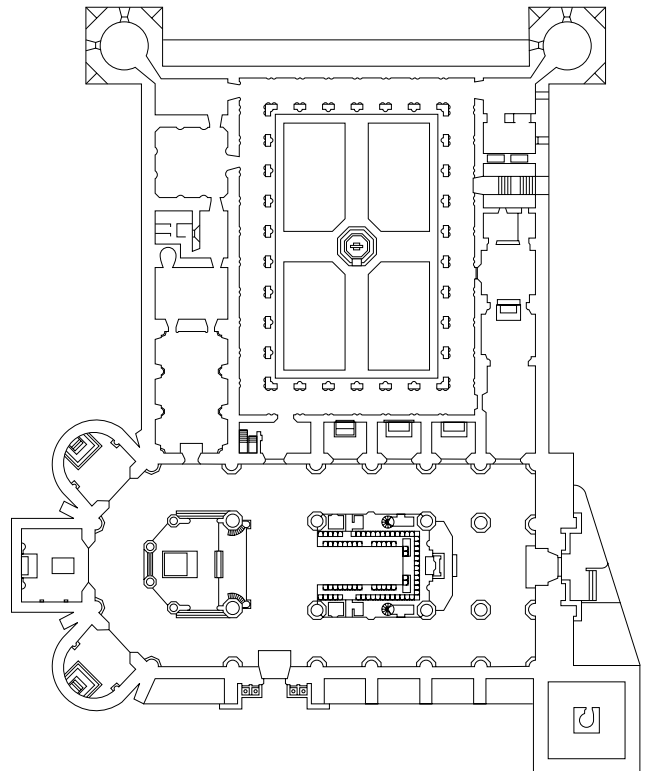

Elementos arquitectónicos de nuestra Catedral (II)

Para profundizar en el conocimiento y análisis de nuestra Catedral te proponemos que elijas los siguientes elementos

Número de naves

* ¿Cuántas presenta?:

Una

Tres

Cinco

* ¿Están en la misma altura?

Sí

No

Planta

Cruz griega

Cruz latina

De salón

Elementos sustentados (cubiertas y bóvedas)

* ¿Cuáles de estas cubiertas presenta la iglesia?

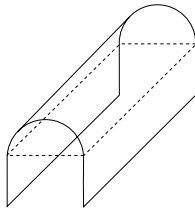

Bóveda de cañón.

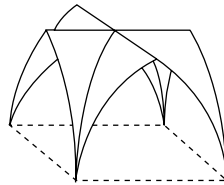

Bóveda de crucería.

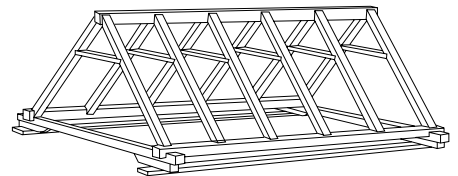

Artesonado.

Cubierta del crucero

* Identifica que tipo de cubierta se utiliza en el cruce de la nave central, interrumpida por el coro, con la transversal que enlaza la puerta principal con el acceso al claustro. Intenta razonar por qué se elige este tipo de cubierta

Cúpula

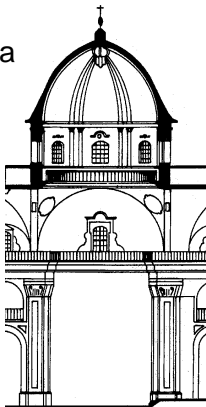

Linterna o cimborrio con bóveda estrellada

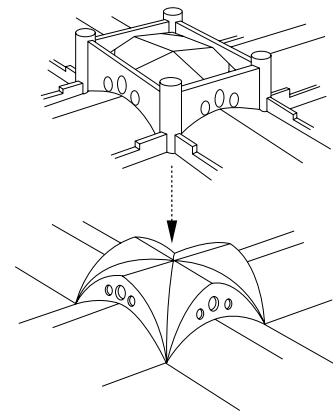

* Es el único elemento que sobresale en altura del techo plano

* Señala su presencia en la planta de la página anterior y en el corte transversal de aquí abajo.

* ¿Cuál es la diferencia básica respecto a la cubierta en cúpula?

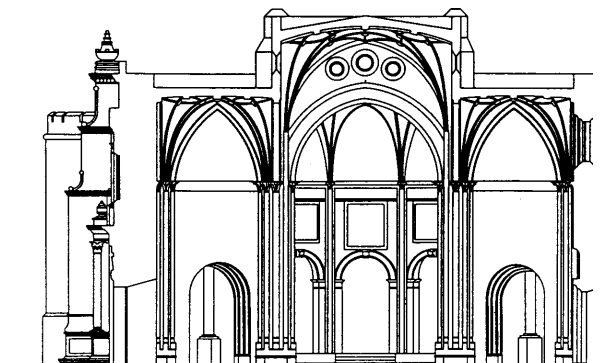

DURANTE LA VISITA

Examinemos el recorrido

Bueno, por fin vamos a realizar el itinerario por el interior y el entorno de la Catedral previsto en clase. Recorremos una parte muy significativa del Centro Histórico de nuestra ciudad, donde podremos comprobar sus graves deficiencias, y viajaremos en el tiempo por el interior de los muros de nuestra primera iglesia. Todo ello se desarrolla en un tiempo aproximado de unas dos horas para el itinerario previsto en sus 9 paradas, incluyendo las distintas actividades didácticas.

Para visitar la Catedral proponemos el siguiente itinerario:

- ❶ Puerta principal y entorno de la Catedral.
- ❷ Puerta de los Perdones y la torre.
- ❸ Trascoro.
- ❹ Naves y crucero.
- ❺ Capilla Mayor.
- ❻ Coro.
- ❼ Capillas de la girola.
- ❽ Sacristía.
- ❾ Claustro.

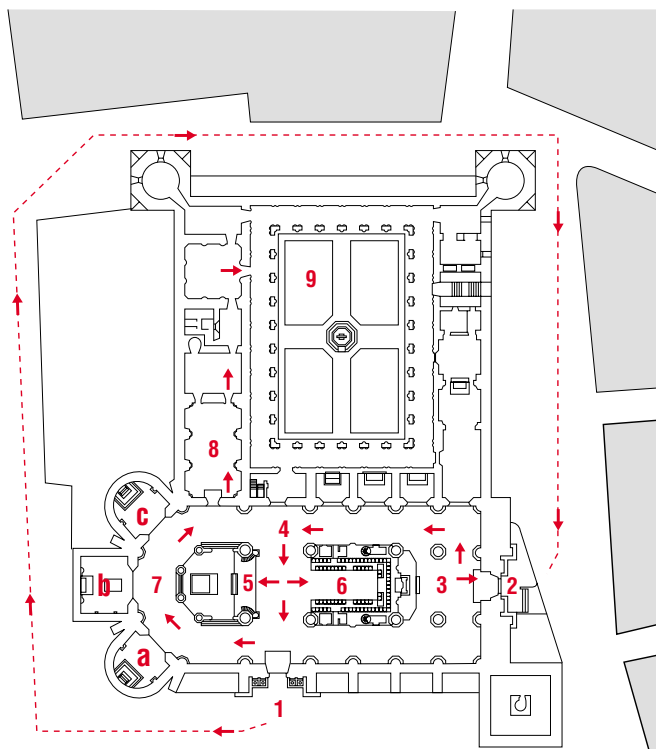

** Coloca en el plano de arriba los nombres de las calles que rodean la Catedral y delimitan su entorno. Utiliza para ello un callejero de Almería.*

1.- El entorno de la Catedral y la Puerta Principal.

Nuestra Catedral forma hoy una manzana exenta con la apertura al Sur de un antiguo callejón cerrado (hoy C/ Beato Diego Ventaja), y ello nos permite contemplar su genuina imagen de fortaleza con sus torres en las esquinas, taludes, almenas y troneras. Sin embargo, en el recorrido podrás apreciar un entorno urbano degradado, en forma de edificios con alturas, formas y diseños agresivos con el Casco Histórico, o simplemente abandonados a la espera de una declaración de ruina que permita una expectativa urbanística de nueva edificación.

* Señala la situación del conocido Sol de Portocarrero, símbolo de Almería y anagrama de nuestra Universidad.

* Indica cuál es la calle más desagradable y "fea" a nivel urbanístico. ¿Cuáles son las deficiencias observadas?

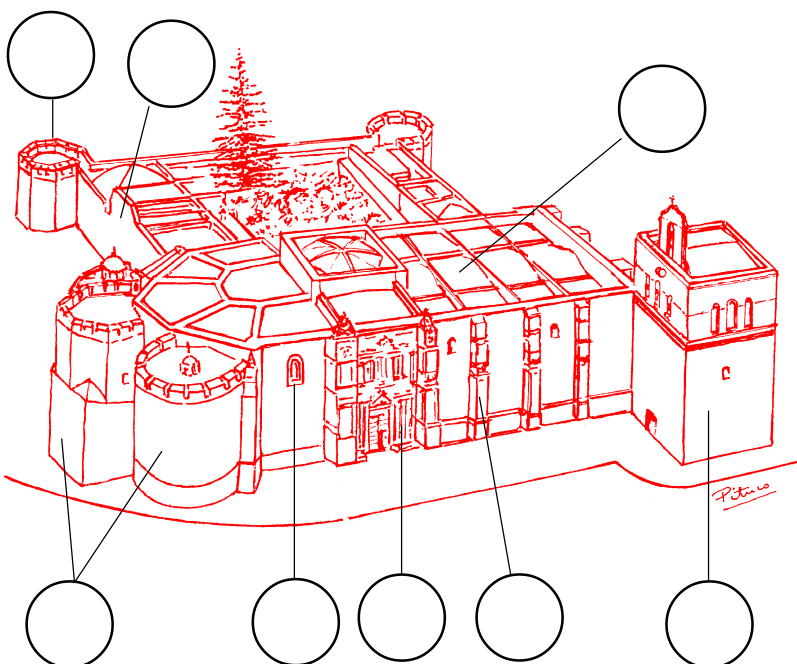
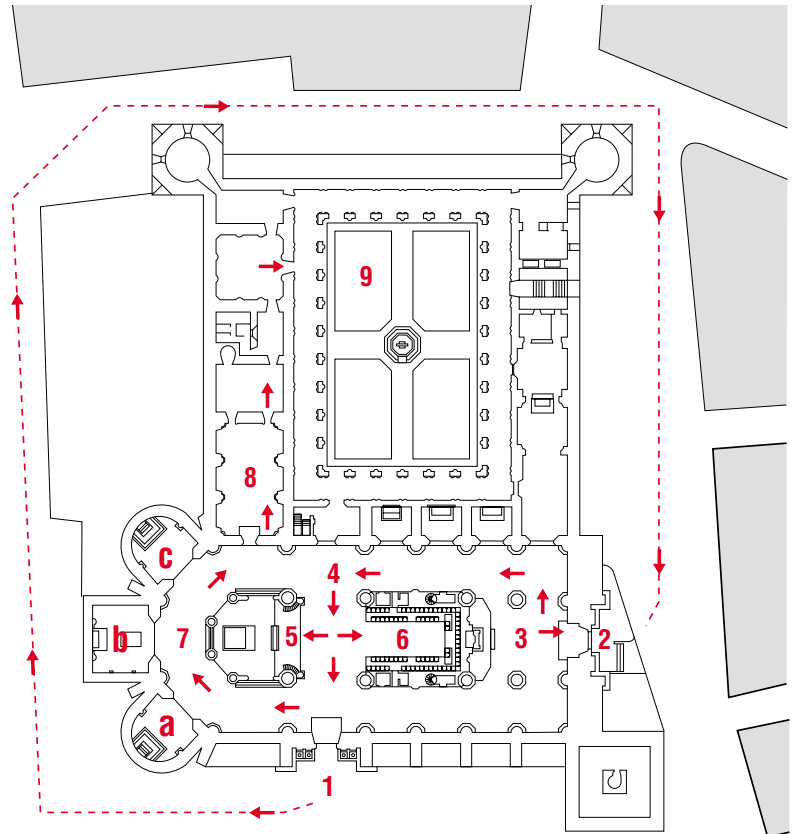

* Coloca en el lugar correspondiente del dibujo de la izquierda el número adecuado y, que define una de las características de fortaleza de nuestra Catedral.

- 1.- Grandes torreones reforzando los ángulos.
- 2.- Gruesos muros con troneras y aspilleras.
- 3.- Las tres naves tienen la misma altura.
- 4.- Las capillas de la cabecera son bastiones defensivos.
- 5.- Ventanas pequeñas y poco numerosas.
- 6.- Decoración limitada a la puerta principal.
- 7.- Contrafuertes desarrollados.
- 8.- Torre diseñada como torre del homenaje.

El escenario triunfal de la portada.

La gran protagonista del edificio es la portada principal o fachada norte del crucero, realizada por Juan de Orea en 1567. Este artista es yerno de Pedro de Machuca, autor del monumental Palacio de Carlos V en La Alhambra de Granada, obra cumbre de la arquitectura renacentista española. Juan de Orea también colaboró en esta obra, que se constituye en modelo de la fachada almeriense.

El diseño pretende ser una propaganda política del poder universal del Emperador Carlos V hacia una población mayoritariamente morisca, simbolizándose ese poder en los relieves inferiores con los trabajos de Hércules. La creación del Estado Moderno, a comienzos del siglo XVI, obliga a crear estos mitos identificadores del Estado.

El cuerpo inferior está dominado por el escudo del Obispo Villalán, pero por encima de la iglesia campea el gran escudo imperial del águila bicéfala, símbolo del poder imperial de Carlos V. Los jarrones como motivo decorativo, aluden a la virtud del príncipe. Es un claro mensaje triunfalista en lo político y religioso.

** En el siguiente dibujo hemos dejado sin colocar 6 elementos decorativos o iconográficos de la portada de la Catedral. Sitúa cada uno en su lugar correspondiente.*

- ❶ Escudo del emperador Carlos V.
- ❷ Jarrones.
- ❸ Columnas de Hércules.
- ❹ Nicho rodeado de guirnaldas con la imagen de la Virgen.
- ❺ Escudo del obispo Villalán.
- ❻ Frontón partido.

** Subraya de los elementos decorativos de arriba cuáles aluden expresamente a esa propaganda política del poder imperial de Carlos V.*

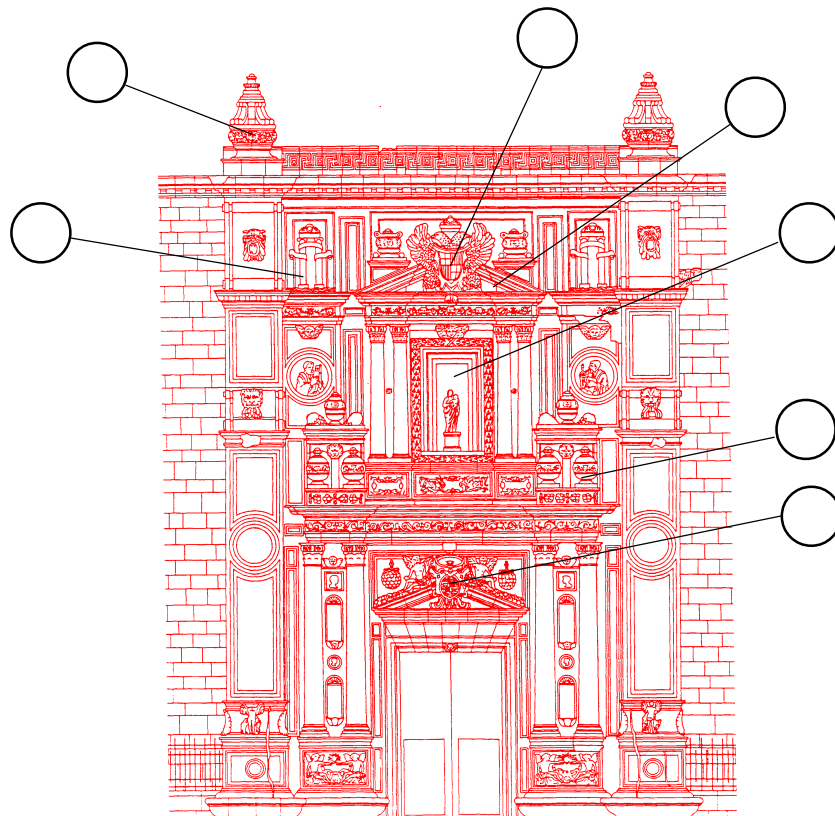

2.- Puerta de los Perdones.

Situada a Poniente de la Catedral, también fue realizada por Juan de Orea en 1569 con un esquema similar a la portada principal. De nuevo se nos habla de dualidad poder político y religioso con el escudo del obispo Villalán abajo y del nuevo rey Felipe II arriba.

** Del dibujo se han dejado en blanco 5 elementos que ya observamos en la puerta principal. Colócalos en su lugar correspondiente.*

- 1.- Mascarones.
- 2.- Columnas pareadas.
- 3.- Plinto.
- 4.- Jarrones.
- 5.- Contrafuertes.

** Los plintos de los contrafuertes laterales están decorados por dos inscripciones (Alanus Quartus y Regnante Philippo). Intenta descifrar el significado.*

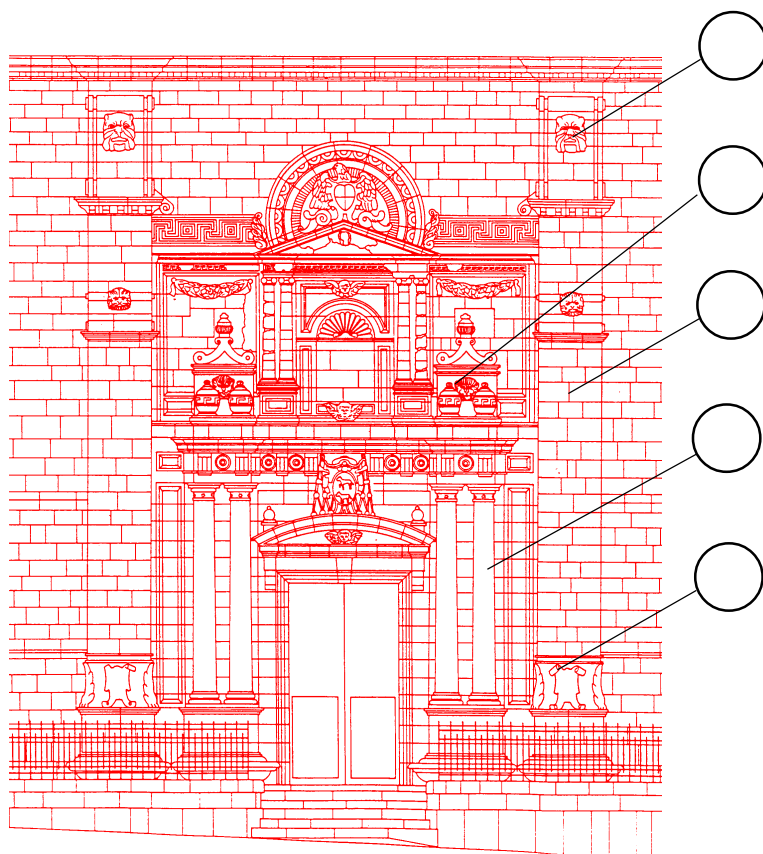

Frente a la Puerta de los Perdones y a lo largo de la C/Velázquez apreciamos síntomas de la degradación del Casco Histórico de Almería, en forma de edificios de altura desmesurada en relación con la trama tradicional de la ciudad, o con fachadas, diseños y materiales agresivos con la arquitectura tradicional, o simplemente edificios en ruina. Incluso alrededor de la misma plaza de la catedral puedes apreciar estas imágenes lamentables.

** Anota algunos ejemplos concretos donde se manifieste este deterioro y agresión al Patrimonio Histórico, señalándolo en el plano de la p. 10 e indicando las deficiencias observadas.*

3.- Trascoro.

Es un monumental retablo marmóreo y con jaspe de diversos colores, situado detrás del coro. Su construcción se realiza a finales del siglo XVIII, cuando la entrada del estilo neoclásico impide el recargamiento decorativo tradicional del barroco. Fue diseñado por Ventura Rodríguez, el más importante arquitecto español del momento, y la imagen central representa a la Purísima.

* Señala en el dibujo de la derecha las 3 partes fundamentales de su estructura: banco, cuerpo central y ático.

* ¿Cuáles son los materiales utilizados en su construcción?

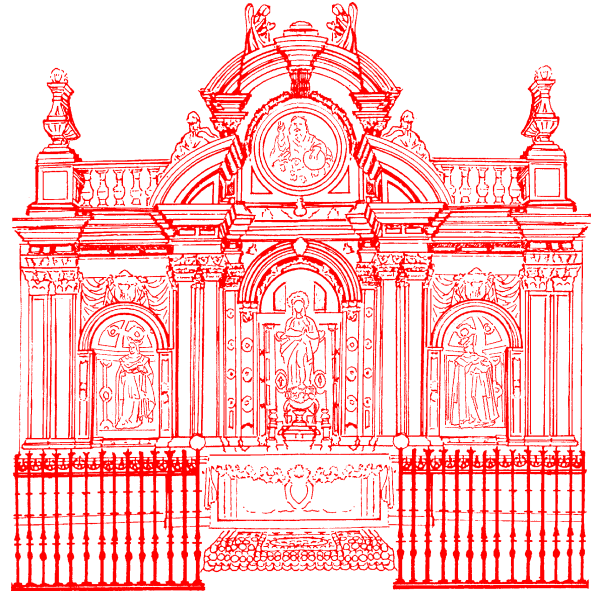

4.- Naves y crucero.

Al entrar al interior de la Catedral, podemos apreciar su estructura interna de templo de tres naves a la misma altura (planta de salón), con un crucero (nave transversal ante el altar mayor) que no sobresale lateralmente, y a donde se abren puertas laterales comunicando con la plaza y el claustro. Las cubiertas son bóvedas de crucería estrellada, típicas del estilo gótico, cuyos nervios descansan sobre basamentos octogonales. Únicamente sobresale en altura la linterna central cubriendo el crucero, con una bellísima bóveda estrellada, decorada inferiormente con unas vidrieras.

* Enumera los elementos integrantes del alzado de la Catedral.

a) Elementos sustentantes.

b) Elementos sustentados.

* ¿Cuál crees que es la utilidad de las vidrieras situadas bajo la linterna central del crucero?

* ¿Cuál es el estilo arquitectónico utilizado en la estructura básica del edificio?

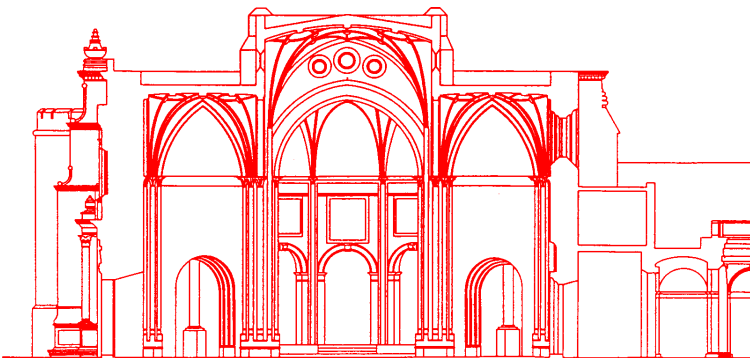

5.- Capilla Mayor.

Simbólicamente es la zona más importante del templo cristiano, hacia donde se dirige la oración del fiel. En lo arquitectónico muestra una planta poligonal de estructura gótica delimitada por pilares, de donde arrancan nervios entrelazados en la bóveda formando una tracería compleja.

En el siglo XVIII se remodeló para abrir los arcos de medio punto y conectar así la capilla mayor con la girola, según un esquema de continuidad espacial utilizado antes en la Catedral de Granada. El tabernáculo central y los púlpitos también son del siglo XVIII.

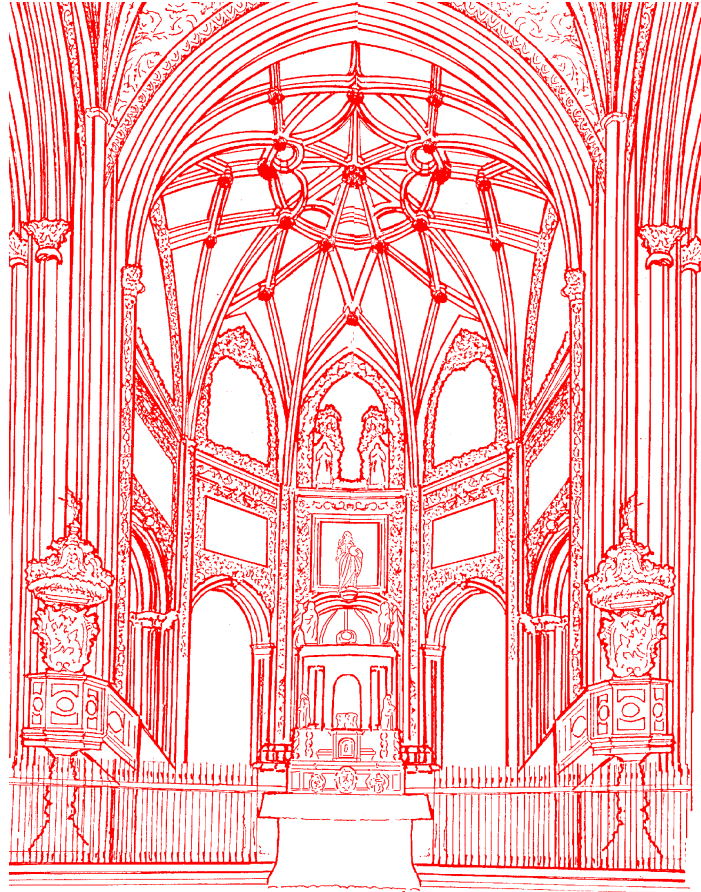

** Coloca en su lugar correspondiente los siguientes elementos característicos de la capilla mayor:*

- 1.- Bóveda de crucería de tracería compleja.
- 2.- Arcos de medio punto abiertos en el siglo XVIII.
- 3.- Tabernáculo.

El retablo de fondo es el escenario teatral del acontecimiento religioso, estando compuesto por dos relieves y ocho lienzos distribuidos en dos niveles. Sólo los primeros son del siglo XVI (la Anunciación y el Calvario). La Anunciación simboliza la llegada de Cristo al mundo y el inicio de las obras, culminando con la muerte en la Cruz. Las pinturas son del siglo XVIII y representan escenas de la vida de la Virgen, con un formato cuadrangular.

** Coloca en su lugar los relieves de la Anunciación y el Calvario.*

6.- Coro.

Este gigantesco mueble en nogal, situado frente al Altar Mayor, fue diseñado por Juan de Orea. Es el lugar de los cantos litúrgicos de los canónigos al frente del obispo, sentado en su cátedra.

La sillería se organiza en dos niveles, el inferior o coro bajo con los sillones propiamente dichos, y el superior o coro alto con respaldos decorados con relieves representando a apóstoles, profetas y santos del Nuevo Testamento.

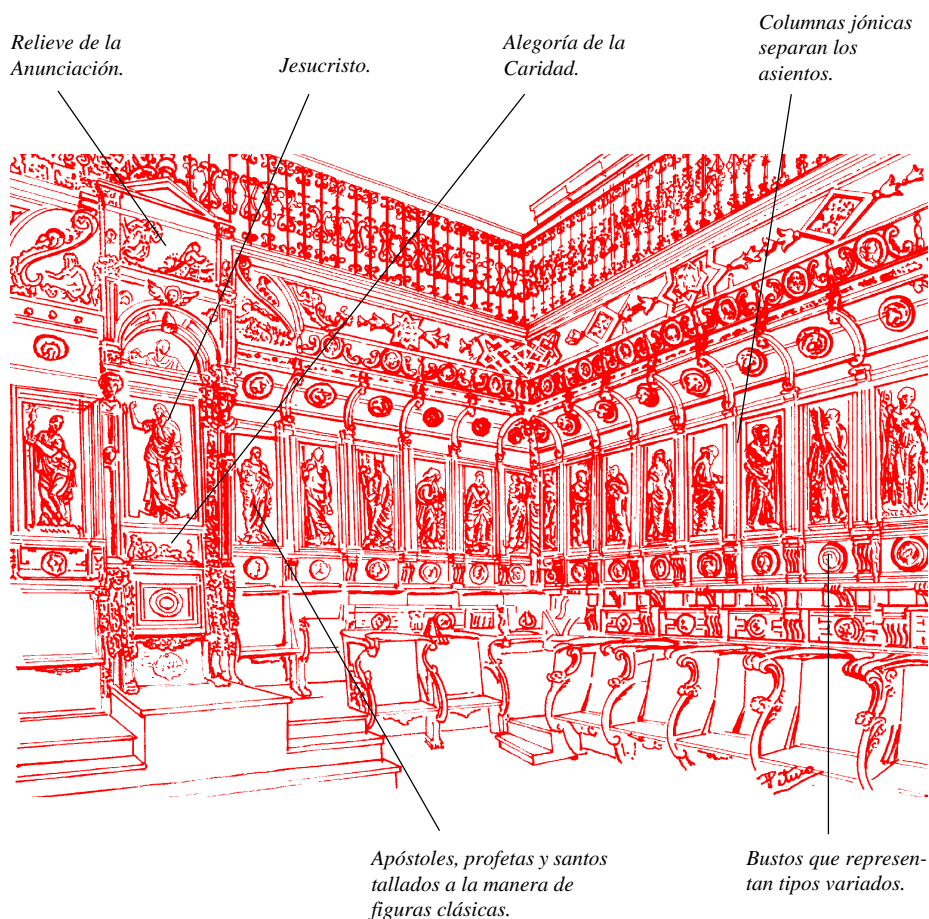

- * *¿Crees que el coro facilita o dificulta los oficios religiosos al situarse en ese lugar? ¿Cuál es la función que desempeña?.*
- * *Busca el sillón más importante. Rodéalo con un círculo en rojo en el dibujo superior. ¿Cuáles son los elementos que lo diferencian de los demás? ¿Quién se sentaría ahí?*
- * *Pero, además, está destacado estéticamente con las figuras esculpidas de Jesucristo o el Salvador y un relieve de la Anunciación con el jarrón de azucenas. ¿Qué simbolizan ambos detalles encima de la cátedra del obispo?*
- * *El autor de este coro, Juan de Orea, ha sido ya mencionado anteriormente como autor de otras estancias y elementos de la Catedral. ¿Te acuerdas de cuáles?*

7.- Capillas de la girola.

La girola permite la circulación alrededor de la cabecera y el altar mayor, siendo un elemento típicamente medieval que ha perdurado en nuestra catedral. Pero además estas capillas presentan una indudable función defensiva, pues exteriormente se transforman en cubos defensivos o torreones que protegen la catedral-fortaleza en caso de ataque.

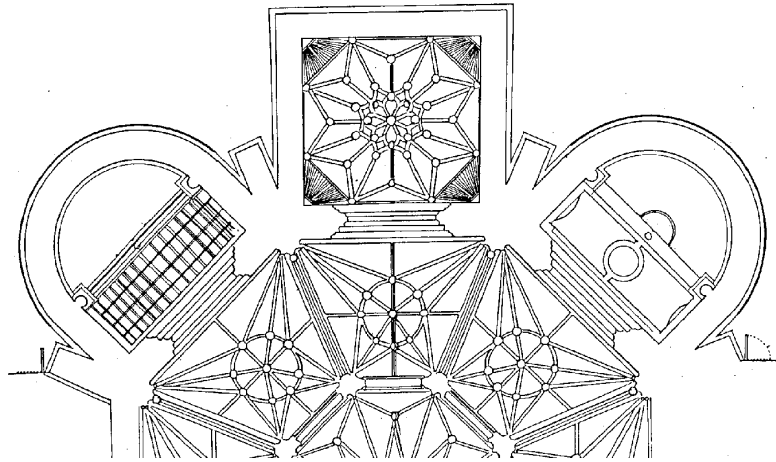

** Vamos a jugar un poco contigo y te pediremos la identificación de las tres capillas por los elementos que te vamos a describir a continuación.*

a) La Capilla de la Piedad presenta un primer tramo de bóveda de cañón con casetones y del primitivo retablo nos quedan tres pinturas de Alonso Cano, uno de los primeros pintores del barroco español. ¿Describenos estos casetones de la bóveda?

b) La Capilla de San Indalecio también presenta una bóveda de cañón y la imagen actual es reciente, obra de Jesús de Perceval, pues la anterior fue destruida en 1936. ¿Describe esa imagen actual?

c) La Capilla del Santo Cristo está personalizada por una bellísima cubierta con cimborrio con bóveda octogonal nervada sobre trompas decoradas con veneras y un monumental sepulcro. La palabra "Quartus" alude a ser el cuarto obispo de la diócesis almeriense, pero el perro ¿qué simboliza? ¿Qué obispo está enterrado aquí?

** Con estas pistas ya puedes colocar sin problemas el nombre de cada capilla en el dibujo superior.*

8.- Sacristía.

Es un espacio sagrado para albergar los ornamentos, ropas y joyas destinadas para los oficios religiosos. Presenta una planta rectangular dividida en tres tramos mediante contrafuertes interiores unidos por arcos de medio punto, que dejan libres unos arcosolios para situar las cajoneras donde se guardan todos los materiales sagrados. Es una obra típicamente renacentista de Juan de Orea, el gran artista y constructor de nuestra Catedral.

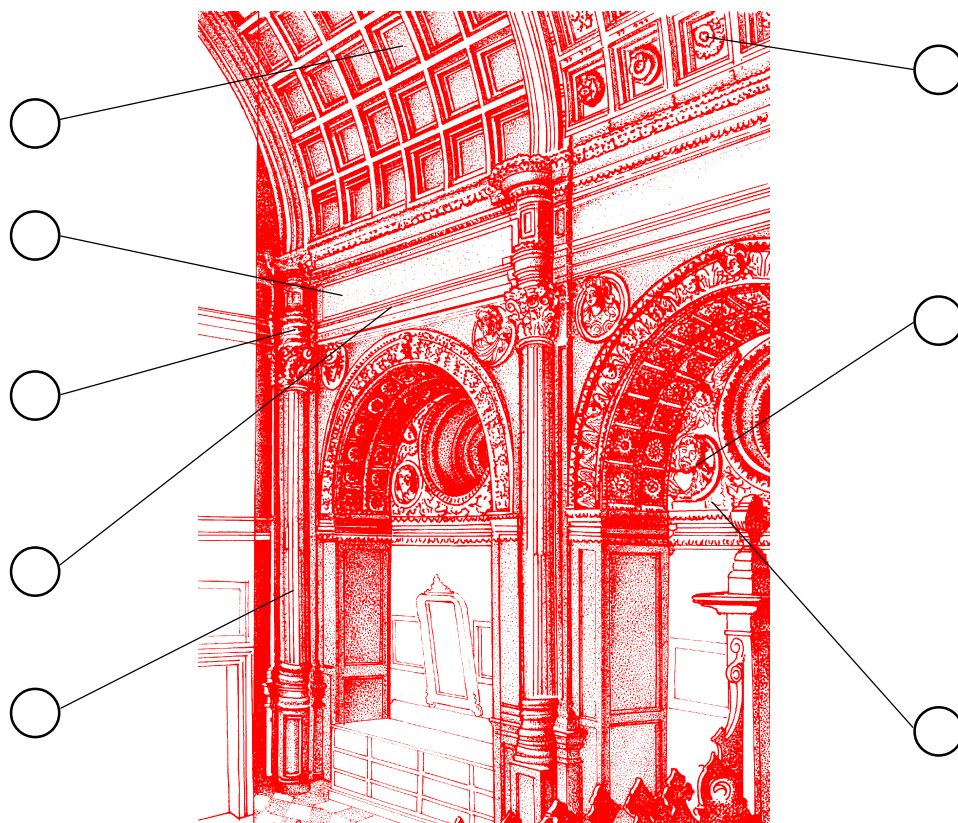

** A continuación te hemos enumerado ocho elementos típicamente renacentistas que encontramos en la sacristía. Coloca el número adecuado en su lugar:*

- 1.- Bóveda de cañón con casetones.
- 2.- Capitel corintio.
- 3.- Columnas y pilastras adosadas.
- 4.- Tondos.
- 5.- Grutescos.
- 6.- Friso liso.
- 7.- Casetones con rosetas.
- 8.- Entablamento con platabandas.

9.- Claustro.

Desde la construcción de la Catedral en el siglo XVI, se había dejado al sur un amplio espacio libre como plaza de armas de la fortaleza, también utilizado como cementerio y huerto. A finales del XVIII se encarga el arquitecto Juan Antonio Munar la construcción allí de un Claustro, diseñado según los rígidos cánones neoclásicos de limpieza decorativa y retorno al clasicismo grecorromano de la Academia de San Fernando (Madrid), institución que controlaba todo el arte oficial del momento.

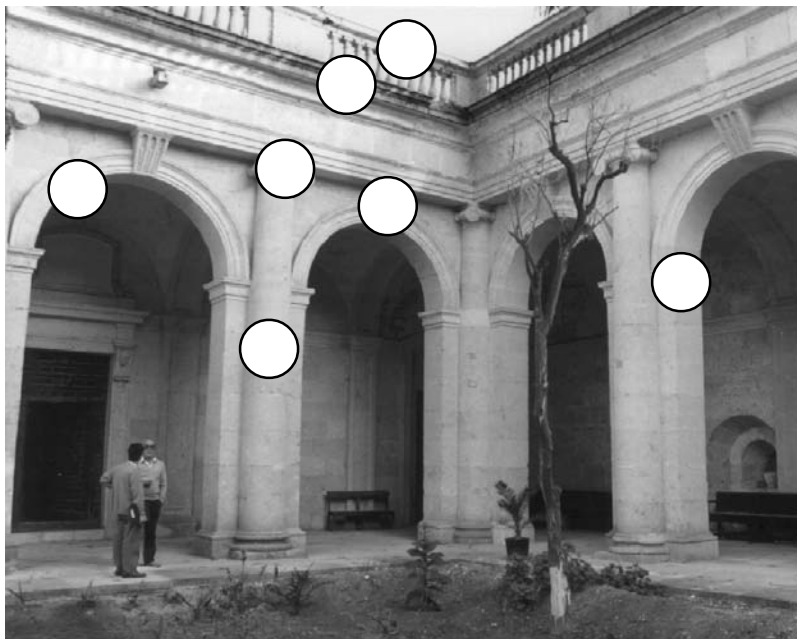

* *Busca en el vocabulario de este cuaderno y anota el concepto de neoclasicismo. ¿Ves diferencias con respecto al barroco del siglo anterior?*

* *Identifica en la foto con su número correspondiente los siguientes elementos característicos del neoclasicismo:*

- 1.- Pilastra toscana.
- 2.- Arco de medio punto.
- 3.- Clave resaltada.
- 4.- Fuste liso.
- 5.- Capitel jónico.
- 6.- Cornisa desarrollada.
- 7.- Balaustrada.

El claustro presenta una planta rectangular con cuatro galerías porticadas. Estos pórticos presentan tramos cuadrados cubiertos por bóvedas vaídas, que se abren al huerto mediante arcos de medio punto encuadrados por medias columnas.

* *Busca en el vocabulario el término bóveda vaída.*

* *¿Los adjetivos de monumentalidad, sencillez, limpieza decorativa y proporción son identificativos del Barroco del siglo XVII o del Neoclasicismo del XVIII?*



DESPUÉS DE LA VISITA

Refrescando la memoria.

Como reflexión y conclusión sobre el recorrido que hemos desarrollado por el interior y exterior de nuestra Catedral, queremos valorar el nivel de conocimientos que manteneis sobre los espacios más representativos que habéis visitado.

** Localiza en este plano las zonas y espacios fundamentales de la Catedral, aplicando distinto color según el estilo y la época de construcción. Incluso coloca en el propio plano el nombre del espacio correspondiente (por ejemplo: claustro).*

** Procura no utilizar las páginas anteriores de este Cuaderno para que la autocomprobación del esfuerzo didáctico del itinerario realizado sea correcta.*

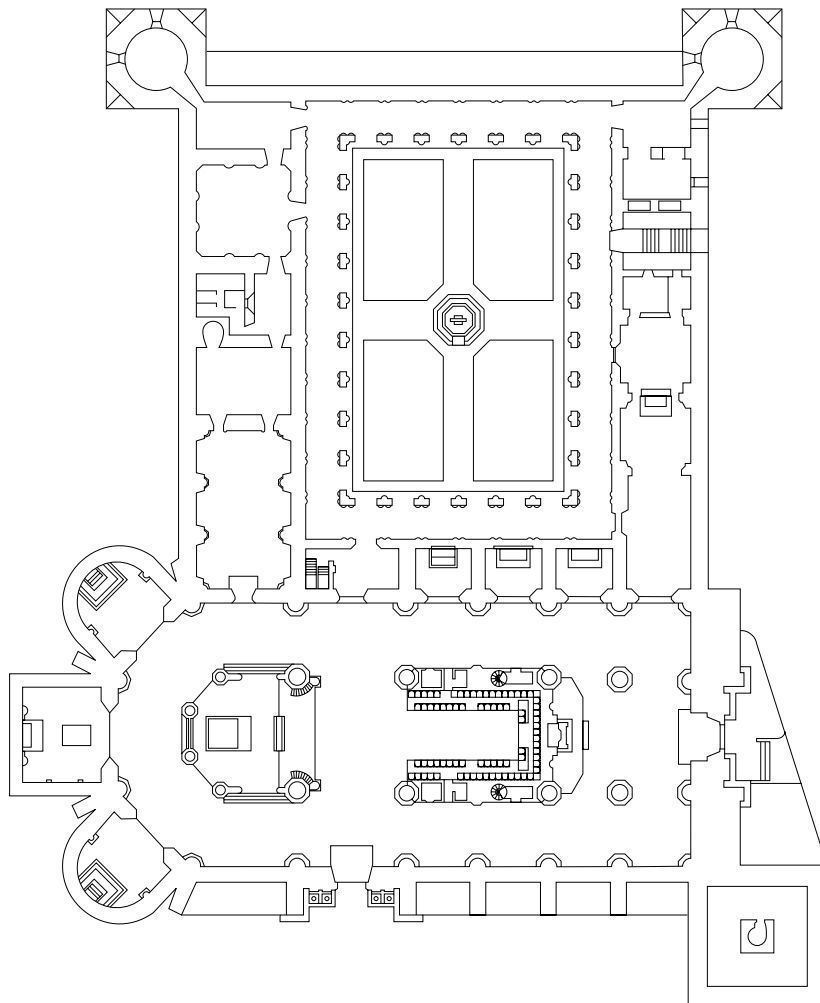

- Azul** 1ª mitad siglo XVI. Gótico tardío. Obispo Villalán.
Rojo 2ª mitad siglo XVI. Renacimiento purista. Juan de Orea.
Verde Siglo XVII y 1ª mitad del XVIII. Barroco.
Amarillo Finales del siglo XVIII y principios del XIX. Neoclasicismo.

Las figuras de Juan de Orea y Fray Diego de Villalán.

A continuación recogemos de manera sucinta algunos datos biográficos de dos personajes claves en el proceso de construcción de nuestra Catedral.

Fray Diego Fernández de Villalán (1466-1556). Será el auténtico promotor de las obras de la nueva Catedral en el arrabal de Levante de la ciudad tras el terremoto de 1522. Su largo pontificado de 32 años estuvo dedicado totalmente a este trabajo, buscando dinero y rentas para materializar el proyecto. A su muerte el 7 de Julio de 1556 la Catedral estaba concluida en lo esencial y abierta al culto, siendo enterrado en una monumental tumba en la capilla del Santo Cristo, para así marcar la relación eterna con su edificio.



- * Señala en el plano inferior como mínimo dos lugares donde aparece el escudo del obispo Villalán.
- * Sitúa con una X el lugar de enterramiento del obispo Villalán.
- * ¿Cuál es el otro obispo recordado mediante un escudo o emblema identificativo de nuestra Universidad de Almería? ¿La autoría de este obispo es merecida?

Juan de Orea. Arquitecto y escultor formado en Granada a las órdenes de Pedro Machuca, autor del Palacio de Carlos V de la Alhambra, donde colaborará en diversos relieves. Llega a nuestra ciudad en 1550 contratado por Fray Diego como maestro de obras de la catedral, cuando gran parte de la fábrica estaba concluida. Pero su labor será el momento de mayor creatividad artística, ligada al renacimiento purista, que corta con la tradición gótica anterior. Su trabajo quedará inmortalizado en partes destacadas del edificio: la sillería del coro, la linterna del cruceiro, portada principal y de los Perdones, sacristía, capilla de San Indalecio y sepulcro del obispo Villalán.

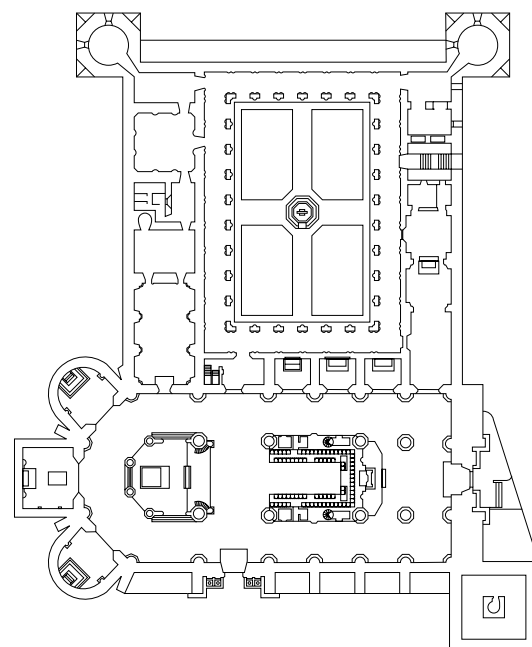

- * Sitúa en el plano con lápiz rojo estos elementos de la catedral realizados por Juan de Orea, con su nombre correspondiente.
- * Describe la importancia de esta colaboración entre el obispo Villalán y el arquitecto Orea para las obras de la Catedral.

La conservación del Patrimonio Histórico.

En el recorrido desarrollado por la Catedral has podido disfrutar de una pieza básica de nuestro Patrimonio Histórico, riqueza colectiva que forma parte de nuestra identidad cultural, fruto de las aportaciones de las generaciones pasadas. De lo que nosotros hagamos ahora, depende que se transmita al futuro enriquecido o bien mucho más deteriorado.

Este rico legado está protegido por el art. 46 de nuestra Constitución de 1978 (*“la conservación del Patrimonio Histórico es un principio rector de la política social y económica”*). En desarrollo de este precepto constitucional se promulgaron la Ley del Patrimonio Histórico Español de 1985 y la específica de Andalucía de 1991, que pretenden defenderlo de los múltiples atentados que se cometen contra él, y también mejorarlo y acercarlos cada vez más a todos los ciudadanos, para que podamos disfrutar de nuestro Patrimonio en las mejores condiciones posibles.

En la visita realizada habrás podido apreciar los múltiples problemas de conservación de este Patrimonio. Reflexionaremos un poco sobre el tema.

LA CATEDRAL

Principales problemas detectados.

Causas que producen los problemas.

¿Qué habría que hacer?

** Recientemente se ha abierto una ronda sur en la Catedral, la C/ Beato Diego Ventaja, que ha dejado exento el conjunto y permite obtener una imagen distinta . ¿Cuál es tú opinión sobre la apertura de esta nueva calle? ¿Qué aporta a la visión tradicional de la Catedral?*

** Pero incluso el grupo escolar puede adoptar una actitud más comprometida. Con arreglo al art. 5 de nuestra ley andaluza, cualquier ciudadano puede comunicar el peligro de destrucción o deterioro de un bien integrante del Patrimonio Histórico Andaluz. Si creéis que hay motivos suficientes para denunciar la gravedad de estado de nuestra Catedral y su entorno, comunicad y denunciad la situación a la Delegación Provincial de la Consejería de Cultura y al Ayuntamiento de Almería.*

Una amplia y rica evolución histórico-artística.

En la primera parte del cuaderno hicimos un repaso por la historia moderna de nuestra ciudad al hilo del proceso de construcción de la Catedral. Para ello planteamos la “reconquista” cristiana de Almería de 1489 y la reutilización como catedral de la vieja mezquita, el terremoto de 1522 y la nueva edificación según el diseño gótico, las grandes actuaciones de Juan de Orea según indicaciones del obispo Villalán en estilo renacentista, la rivalidad cristiano - morisca, la presencia del barroco en la Catedral paralelamente con la grave crisis de la monarquía hispánica, y la culminación de las obras a finales del siglo XVIII coincidiendo con la fiebre neoclásica. Nuestra Catedral ha sido un testigo privilegiado de nuestros últimos 500 años de historia.

**Para que podáis concretar el desarrollo histórico de nuestra Catedral en sus elementos más representativos os proponemos una actividad. Abajo tenéis ocho espacios o elementos significativos de la Catedral. Ordénalos cronológicamente hasta la época reciente y anota el siglo de construcción, incluso aclarando fechas aproximadas.*

1		
2		
3		
4		
5		
6		
7		
8		

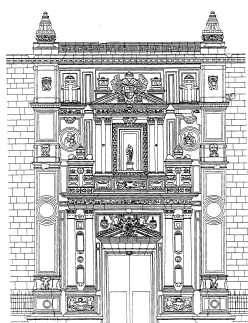

Puerta principal

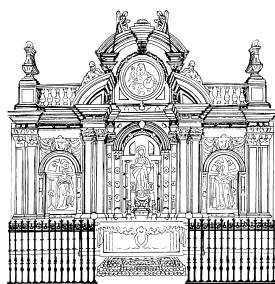

Trascoro

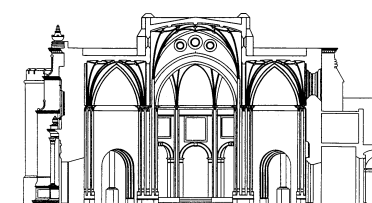

Bóveda del crucero



Claustro

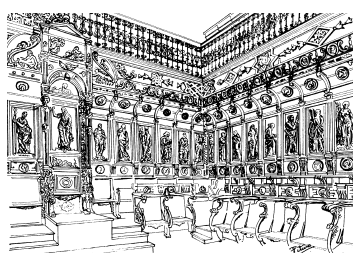

Coro



Torre

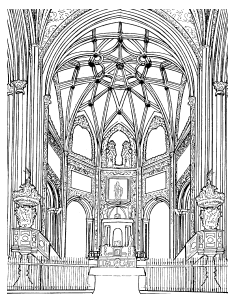

Capilla Mayor



Sarcófago del obispo Villalán

Jugando con las palabras.

SOPA DE LETRAS:

* Localiza las siguientes palabras relacionadas con este monumento y busca su significado en el diccionario en el caso de las cinco últimas.

VILLALÁN
GIROLA
PLINTO
TRASCORO
SEÑORÍO
RETABLO
TALUD
CRUJÍA
HÉRCULES
SACRISTÍA

S	O	P	O	L	I	E	M	S	I	E	N
A	L	T	A	H	O	L	A	L	P	N	S
G	I	R	I	E	S	O	P	V	I	T	A
E	S	A	C	R	I	S	T	I	A	L	O
S	O	S	A	C	R	I	O	L	I	L	A
G	I	C	U	U	P	S	T	L	B	P	O
O	I	O	S	L	O	U	R	A	R	U	P
S	U	R	H	E	J	H	T	L	L	T	E
I	N	O	O	S	Ñ	E	N	A	B	U	S
E	T	C	N	L	R	O	S	N	E	R	D
U	U	E	L	G	A	C	R	U	J	I	A
S	P	L	I	N	T	O	L	I	P	R	S
P	A	L	N	U	A	N	L	S	O	A	T

VERDADERO O FALSO:

* A continuación te proponemos 6 ideas, desarrolladas en este Cuaderno o en el itinerario, para que, tras reflexionar, decidas si son verdaderas o falsas:

- | V | F | |
|--------------------------|--------------------------|--|
| <input type="checkbox"/> | <input type="checkbox"/> | 1.- La primera Catedral de Almería fue la actual, comenzada a construir en 1524. |
| <input type="checkbox"/> | <input type="checkbox"/> | 2.- El Claustro de estilo neoclásico, fue levantado a finales del siglo XVI sobre la antigua Plaza de Armas de la fortaleza. |
| <input type="checkbox"/> | <input type="checkbox"/> | 3.- El obispo impulsor de las obras de la Catedral en el siglo XVI fue Portocarrero, y por ello queda el recuerdo de su escudo. |
| <input type="checkbox"/> | <input type="checkbox"/> | 4.- La Capilla Mayor tiene planta poligonal y se comunica con el crucero a través de un gran arco apuntado. Originalmente no existían los arcos que la comunicaban con la girola. |
| <input type="checkbox"/> | <input type="checkbox"/> | 5.- La construcción de la nueva Catedral en 1524 por el obispo Villalán significa la refundación cristiana de la ciudad, frente a la ciudad musulmana preexistente y tras el desastroso terremoto de 22 de Septiembre de 1522. |
| <input type="checkbox"/> | <input type="checkbox"/> | 6.- La iconografía y decoración de la puerta principal alude únicamente a temas religiosos. |

VOCABULARIO

- ADARVE:** Camino corriendo por la parte superior de una fortificación, protegido por un parapeto.
- ALMEDINA:** Ciudad musulmana o parte más antigua de la misma. Barrio de Almería que se corresponde aproximadamente con la medina musulmana.
- BALAUSTRADA:** Barandilla o muro de poca altura coronando un edificio, formado por una serie de balaustres corridos.
- BÓVEDA DE CRUCERIA ESTRELLADA:** Cubierta típica del gótico, compuesta por arcos que se cruzan diagonalmente (nervios), con una clave central común, además de otros más pequeños o terceletes, dando una gran complejidad y belleza en forma de estrella.
- BÓVEDA VAÍDA:** Bóveda semiesférica que, al cubrir un espacio cuadrado, es cortada perpendicularmente por la proyección de los planos de sus cuatro caras.
- CARTELA:** Tabla o escudo sobre el que coloca un emblema o leyenda.
- CIMBORRIO:** Torre o cuerpo saliente al exterior levantado sobre el crucero de una iglesia para iluminar su interior, presentando una planta cuadrada u octogonal.
- CRUCERO:** Espacio en el que se cruzan las naves de la iglesia con la cabecera de la misma.
- DERECHO DE PRESENTACIÓN:** privilegio ligado a la constitución de un Patronato, por el cual el Rey puede presentar o proponer ante el Pontífice el sujeto idóneo para un cargo eclesiástico
- FRONTÓN:** Remate generalmente triangular de una fachada o pórtico. Se coloca también encima de puertas y ventanas.
- GIROLA:** Cabecera en forma semicircular, muy común en las iglesias románicas y góticas.
- GUIRNALDA:** motivo decorativo de hojas, flores y frutos unidos por cintas, suspendidos en sus extremos describiendo una comba
- ICONOGRAFÍA:** Ciencia que estudia el origen, formación y desarrollo de los temas figurados y de los atributos utilizados como ornamentación en la Historia del Arte.
- NEOCLASICISMO:** estilo artístico inspirado en las formas del arte clásico, desarrollándose a fines del siglo XVIII y principios del XIX como reacción al recargamiento ornamental del barroco.
- PILASTRA:** elemento vertical adosado al muro, de sección rectangular o poligonal, generalmente con función constructiva de soporte, y a veces meramente ornamental.
- PLINTO:** Basamento o pedestal que levanta la columna, haciéndola más esbelta.
- PURISMO:** Segunda etapa del arte renacentista español del siglo XVI, coincidiendo básicamente con el segundo tercio, consistente en una recuperación de las experiencias clasicistas italianas, siendo el ejemplo básico el Palacio de Carlos V en Granada de Pedro Machuca.
- REPARTIMIENTO:** Distribución de bienes inmuebles o raíces a los nuevos pobladores cristianos. El término se hará extensivo al documento donde se inscriben y registran los bienes asignados a cada poblador.
- SEÑORÍO JURISDICCIONAL:** Extensión de terreno, generalmente un pueblo o varios con su término, que el monarca concede o vende a un noble para que lo administre en su nombre, imparta justicia y se beneficie con la cesión de tributos reales.
- TABERNÁCULO:** Lugar destinado a guardar la Eucaristía en la iglesia, presentando generalmente una forma de pequeño templo.
- TONDO:** Motivo decorativo circular a modo de medallón, rehundido en el muro y con molduras.
- TROMPA:** Bóvedas semicónicas a modo de concha sosteniendo una cúpula, y permitiendo pasar del cuadrado de base al círculo de la bóveda.
- TRONERAS:** Abertura en una muralla para disparar los proyectiles.