

Museo Mesón de la Victoria Artes y Contumbres Populares



Gabinete Pedagógico de Bellas Artes de Málaga

Cuaderno del Profesor

**Museo Mesón de la Victoria. Artes y Costumbres Populares.
Cuaderno del Profesor**

GABINETE PEDAGÓGICO DE BELLAS ARTES DE MÁLAGA



Autores:

Castellón Serrano, Federico
Martínez Madrid, Rafael.

Edita e imprime: **Gabinete Pedagógico de Bellas Artes de Málaga.**
Avda. Herrera Oria, 88. 29007-MÁLAGA. Tel. y Fax 95 2287850.
Depósito Legal:MA-570-1988. Esta edición consta de 1.000 ejemplares.

INTRODUCCIÓN

El presente trabajo forma parte de un diseño de actividades que, teniendo como base el Museo de Artes y Costumbres Populares, estudian el Patrimonio etnológico en distintas vertientes, según el ciclo al que están dirigidas. Creíamos muy necesaria la elaboración de una obra de estas características, ante la ausencia de un material didáctico adecuado, que permitiera facilitar tanto a profesores como a alumnos la visita a este Museo.

Partimos de la premisa de que sólo se respeta aquello que se conoce, y esto hace que el objetivo principal que el Gabinete Pedagógico de Bellas Artes se ha trazado sea dar a conocer los principales yacimientos, monumentos ó, como en este caso, museos de nuestra provincia, para que a través de una serie de actividades lúdicas, desarrollen en nuestros alumnos una actitud de respeto a lo que es bien común de todos.

En el caso concreto del Museo de Artes Populares, y como ya se ha dicho, de la etnología, pensamos que ésta es una de las facetas más asimilables por los alumnos e incluso de las más tratadas en la Escuela, y por lo tanto de una gran demanda, como hemos podido comprobar a lo largo de estos dos primeros años de existencia del Gabinete Pedagógico de Bellas Artes. El volumen de visitas concertadas por nosotros, así como las concertadas por el propio Museo, y la cantidad de material didáctico sobre el mismo que hemos entregado, corroboran lo anterior y han propiciado imprimir este material para todos los centros docentes de la provincia.

Por otro lado, queremos borrar la impresión generalizada del Museo como algo estático y serio, dedicado al especialista y alejado de la mayoría de los ciudadanos. Éste es motivo más que suficiente para intentar acercar a nuestras estudiantes a los Museos, y nos parece idóneo el de Artes Populares como punto de partida, al ser sus fondos objetos de uso cotidiano del pasado más reciente.

Por último, no queremos que el presente trabajo sea algo estático y considerado definitivo, sino sometido a constante revisión, tanto por nuestra parte, como por la de quienes llevan a cabo estas actividades. En virtud a esto, rogamos a todos los que experimenten nuestro material, nos hagan las sugerencias que estimen conveniente por medio del modelo de memoria que se incluye.

OBJETIVOS GENERALES

- * Fomentar una actitud de respeto al Patrimonio Histórico Artístico.
- * Propiciar mediante el desarrollo de la actividad, una actitud de aulas abiertas al conocimiento directo.
- * Conseguir con la visita el fomento de relaciones de compañerismo y amistad en un ámbito diferente a la clase.
- * Conocer lo que es un Museo y su finalidad.
- * Tomar conciencia de la necesidad de los Museos etnológicos, como fuente de estudio de una parte fundamental del Patrimonio Histórico.
- * Percibir por medio del Museo los diferentes estilos de vida de nuestros antepasados.
- * Observar, analizar y conocer profesiones malagueñas antiguas y sus instrumentos propios de trabajo.
- * Observar y estudiar los instrumentos que han caído en desuso por los avances de la técnica y la utilización de energías modernas.
- * Adquirir un vocabulario básico sobre el tema.

METODOLOGÍA GENERAL DE LA ACTIVIDAD

Para el perfecto desarrollo de la misma, distinguimos tres fases:

A) PREPARACIÓN.

La preparación de la actividad se desarrolla por medio de una iniciación al tema a través del montaje de diapositivas sobre el «Museo de Artes Populares», parte que consideramos muy importante, pues facilita mucho la actividad que los alumnos vieran en clase «antes», la que van a visitar, pues desarrolla su capacidad de orientación y además les da un conocimiento previo sobre los fondos museísticos, que les familiariza con los mismos. Además se completa esta fase preparatoria con el desarrollo de las actividades del Cuaderno del Alumno, anteriores a la visita.

Con objeto de profundizar en algún aspecto determinado en el cual se tenga especial interés, se ofrece un dossier bibliográfico al final de este cuaderno, de carácter general y concreto, que recoge los aspectos más importantes del Patrimonio Etnológico y de la Cultura Popular.

Al margen de las orientaciones apuntadas por este Gabinete Pedagógico, lo importante es que la actividad se sustente por una base de conocimientos y se fijen unos objetivos claros y concretos que favorezcan el ir a este Museo con un plan de trabajo estudiado: qué es lo que se va a ver y por qué.

B) REALIZACIÓN.

Esta fase es la que se identifica con la visita. En el caso concreto del Museo de Artes Populares, hemos contado con variables que influyen directamente en la misma:

- * Fijación de un itinerario (seleccionando salas) que cubran los objetivos propuestos.

- * Adecuación de las actividades a las salas del Museo.

- * Temporalización de la visita. En ninguno de los cuatro ciclos tratados es superior a una hora, estando cronometrados los tiempos en:

- Ciclo Inicial: Media hora aproximadamente.

- Ciclo Medio: De cuarenta y cinco minutos a una hora.

- Ciclo Doce a Dieciséis años: Una hora.

- Segundo Ciclo de Enseñanzas Medias: Una hora.

Hay que tener en cuenta que limitan este factor el espacio físico y sobre todo la atención del alumnado, que puede decaer en lapsus de tiempo excesivamente largos.

Durante la visita no será necesario realizar, por parte del profesor, una labor de guía que enseñe el Museo, sino que los alumnos desarrollarían el trabajo sugerido, y el papel del profesor queda reducido a un asesoramiento para las dudas que se puedan plantear, evitando las posibles desviaciones del proceso trazado.

C) CONCLUSIONES

En esta última fase se pondrán en común los datos, información y conocimientos obtenidos en las dos fases anteriores, asimilando todo lo que sea útil para cubrir los objetivos programados.

Esta fase se completa con la evaluación, inseparable de la actividad educativa y que hará reafirmar el proceso seguido o rectificarlo en lo necesario.

MEMORIA DE ACTIVIDAD

Puntos a desarrollar:

- 1) Grado de consecución de los objetivos propuestos.
- 2) Nivel de incardinación de la actividad en el programa del curso escolar.
- 3) Análisis de las fases:
 - a) Preparación.
 - b) Realización.
 - c) Conclusiones.
- 4) Tipos de agrupamientos utilizados par ala actividad, detallando número de alumnos del total del grupo y de los agrupamientos.
- 5) Aspectos formales de la actividad:
 - a) cumplimiento de horarios.
 - b) comportamiento de los alumnos.
 - c) empresa de transporte.
 - d) Otros.
- 6) Evaluación del material didáctico, audiovisual e impreso:
 - a) Aspectos positivos y mejorables del mismo.
 - b) Adecuación del material a los niveles del alumnado.
 - c) Variaciones o adaptaciones (si las hubo) al material del Gabinete Pedagógico
- 7) Impresiones generales de la actividad:
 - a) por los alumnos
 - b) por los profesores
- 8) Recogida de algunas muestras de material realizado, las cuales rogamos se adjunten a la memoria.

OBJETIVOS CICLO INICIAL

* Favorecer un primer contacto del escolar con el Museo, profundizando en dos cuestiones básicas: ¿Qué es? y ¿Para qué sirve?.

* Conseguir en el alumno por medio del objetivo anterior, el fomento de una actitud de amor y respeto hacia las costumbres, oficios y objetos representativos del pasado más inmediato.

* Adquirir un vocabulario elemental sobre palabras muy concretas: Candil, hogar, etc.

* Identificar las dos funciones pasada y presente del edificio: Mesón y Museo.

* Desarrollar al alumno en la comprensión de conceptos básicos: Afianzar al alumno en lecto-escritura y grafo-motricidad.

* Asociar las habitaciones y enseres del antiguo Mesón a las de una casa antigua.

* Establecer comparaciones entre estas estancias y las de la casa del propio alumno.

* Distinguir entre lo antiguo y lo nuevo, considerando a éste como evolución de aquel.

METODOLOGIA PARA EL CICLO INICIAL.

Para este ciclo, se han seleccionado cuatro salas del Museo, con la finalidad de tratar el tema de «la casa», para la cual pensamos que la visita al Museo es un medio perfecto, pues además de observar los modelos de habitaciones allí expuestas, se pueden establecer comparaciones útiles para la asimilación de conceptos como el tiempo y el espacio.

De esta forma el «Cuaderno de Actividades del Alumno» para este ciclo además de la idea anterior, gira en torno a otro eje básico como el acercamiento del niño al Museo, profundizando en su conocimiento: ¿Qué es? y ¿Para qué sirve?. Se procurará que se empiece a pensar en Museo como en algo vivo y útil, al cual se va a pasar un rato agradable y divertido, desvinculando la idea de Museo con la de seriedad o aburrimiento.

Este cuaderno, como los demás, se divide en tres tipos de actividades para realizar antes, durante y después de la visita. En las actividades durante la visita se han tenido en cuenta las posibilidades espaciales del Museo de forma que, por ejemplo, no se realicen dibujos u otras actividades que requieran cierto tiempo en espacios pequeños; en estos lugares se realizarían ejercicios de observación, asociación a comparación.

Después de la visita se sugieren unas actividades de refuerzo de los conceptos adquiridos anteriormente, siendo estas últimas a realizar, de tipo manual.

Ha de hacerse especial mención al carácter globalizador del cuaderno en este nivel, en el que se han procurado tocar materias como la grafomotricidad, clasificaciones y seriaciones, conceptos básicos, conjuntos y pertenencias, etc.

ITINERARIO PARA EL CICLO INICIAL

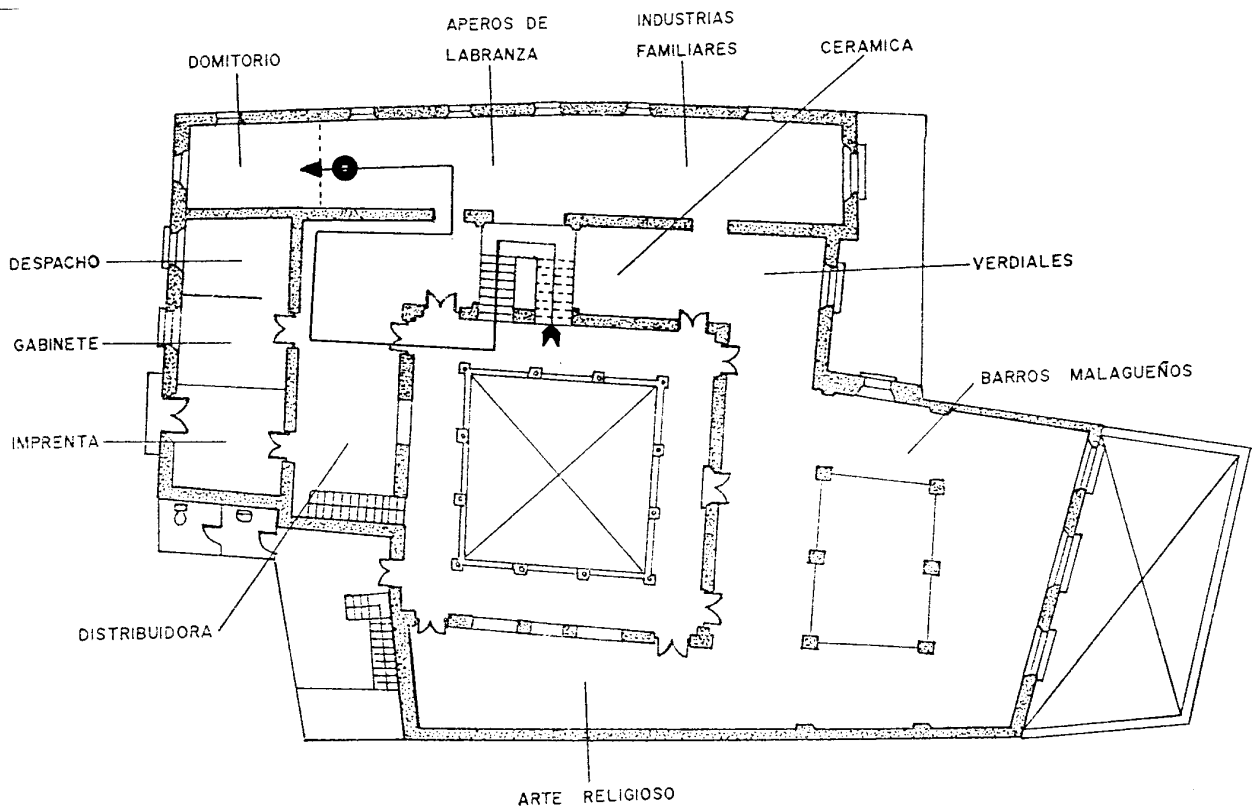
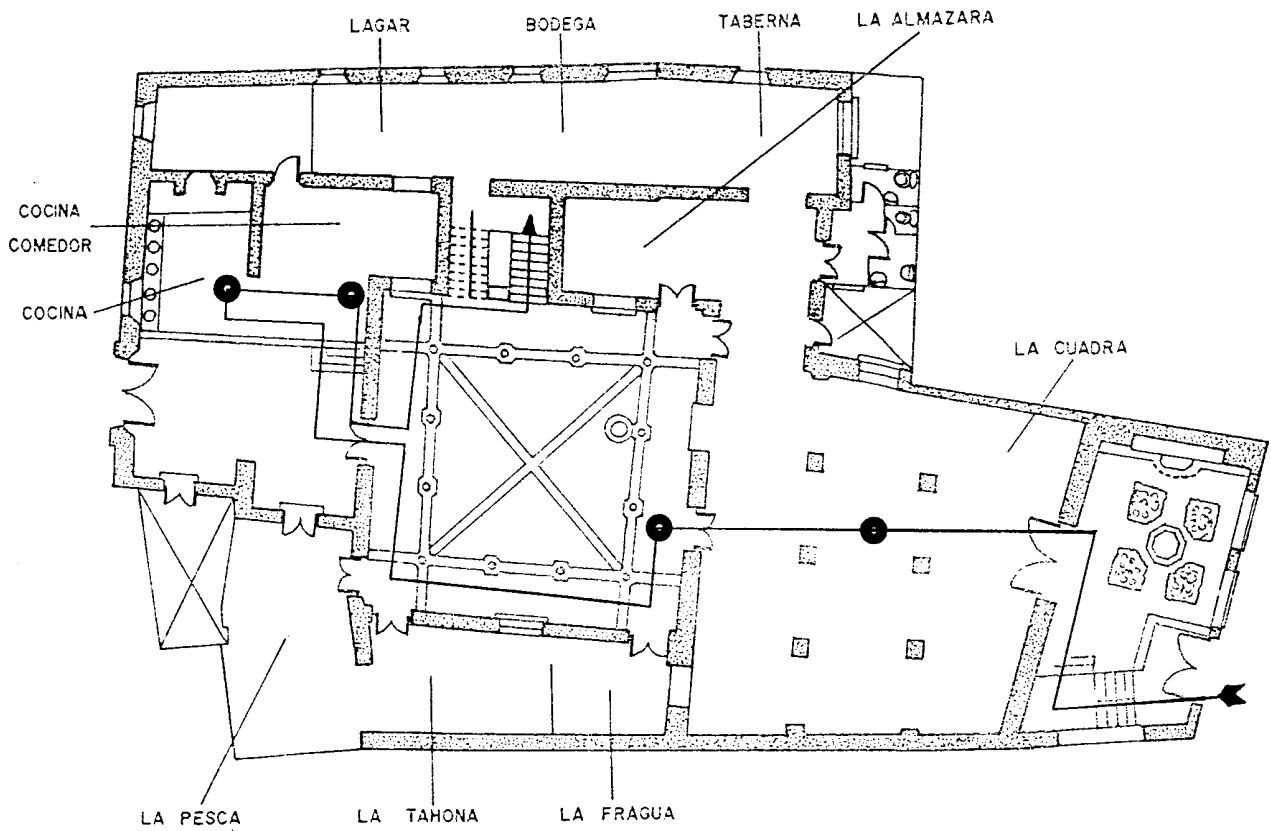

OBJETIVOS CICLO MEDIO.

* Apreciar la necesidad de la existencia del Museo como centro que conserva, estudia y expone objetos del pasado.

* Favorecer en los alumnos la aparición de una actitud de respeto y conocimiento de objetos de su entorno, a los que tal vez no presta excesiva atención.

* Iniciar a los escolares de este ciclo en la importancia de la conservación y estudio de los trabajos artesanos, en los aspectos de formas de producción y transformación de materias primas, así como su transporte y comercialización.

* Diferenciar entre las fuentes de energía modernas y las tradicionales usadas en talleres artesanos como la fragua, tahona, etc.

* Iniciar al alumno en la orientación y lectura de sencillos planos, utilizando para ello los del Museo, procurando que sea capaz de trazar en las plantas del mismo, el recorrido que realiza durante la visita.

* Adquirir un vocabulario básico sobre el tema.

METODOLOGIA PARA EL CICLO MEDIO.

En este ciclo, se vuelve a incidir en la idea de Museo y su aproximación al escolar, para lo cual se desarrollan de forma expresa una serie de actividades principalmente antes y después de la visita, encauzadas las de «antes» a despertar en el niño la idea del Museo como necesaria, ya que hace que se puedan contemplar y conservar objetos caídos en desuso pero de capital importancia para comprender lo que hoy somos y de donde venimos; «después» de la visita se incide de nuevo en esto, pero además se lanza la idea de hacer un Museo en clase, con objetos antiguos de sus padres a familiares, agrupándolos por temas y fichándolos.

La otra idea básica de este cuaderno son los oficios artesanales; por ello, la propuesta del itinerario gira en torno a las salas que los muestran expresamente: cuadra, fragua, tahona... Esta idea se desarrolla mediante la observación de las herramientas o máquinas principales, el tipo de energía utilizada y la comparación de los medios de producción con los actuales.

ITINERARIO PARA EL CICLO MEDIO

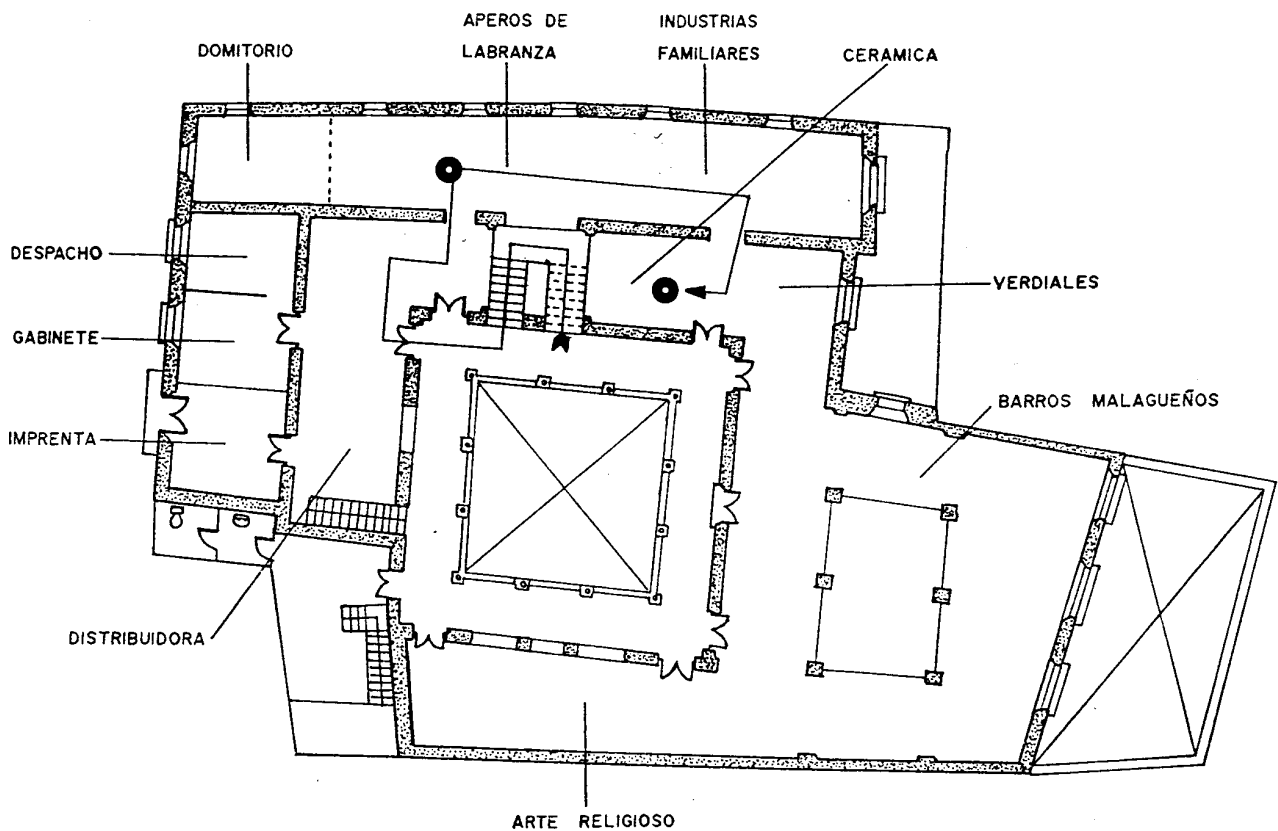
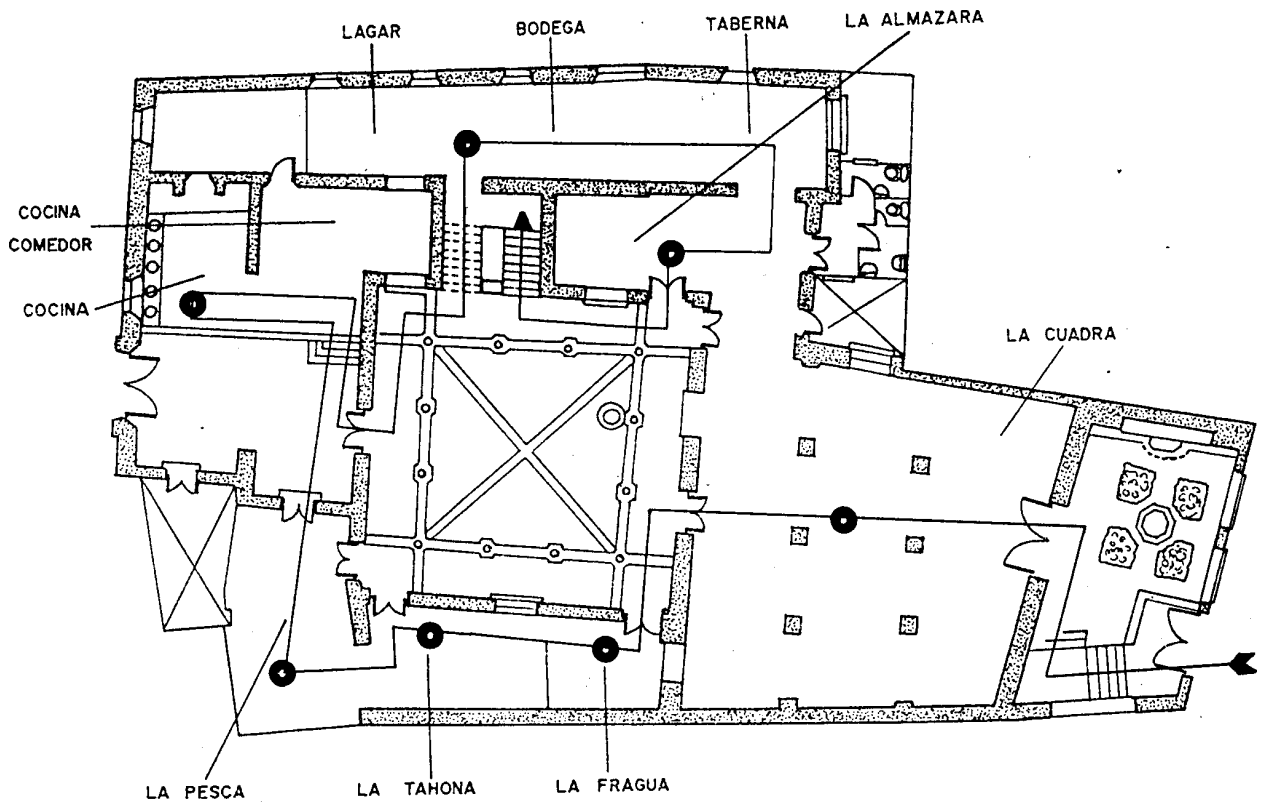

OBJETIVOS CICLO 12 A 16 AÑOS

* Conocer a grandes rasgos la historia del edificio que alberga el Museo, como tipo de la arquitectura civil malagueña del siglo XVII.

* Relacionar el edificio del Museo con su entorno urbano inmediato, justificando su enclave por la importancia comercial que tuvo esta zona de la ciudad hace décadas.

* Conocer las principales artesanías andaluzas.

* Diferenciar las fases principales de “la elaboración del producto artesano”, en las transformaciones que sufre desde su primitivo estado, al objeto elaborado, así como las herramientas utilizadas para ello.

* Trasladarse, por medio de la contemplación de las salas del Museo, al ambiente y la vida cotidiana de la Málaga del pasado.

* Ser capaces de realizar sencillos trabajos artesanos, intentando seguir lo más fielmente posible su proceso de elaboración.

* Fomentar una actitud de respeto hacia el Patrimonio Etnológico.

* Adquirir un vocabulario básico sobre los objetos artesanales, el material del que están confeccionados y las herramientas empleadas en su elaboración.

METODOLOGIA PARA EL CICLO 12 A 16 AÑOS

En este Cuaderno se incide directamente en la idea de artesanía popular como forma de expresión de un pueblo; esta idea se trata en los tres periodos de actividades y especialmente en las posteriores a la visita; aquí se proponen la confección de objetos artesanales como una cesta, un albardón ó una cerámica.

Además en cuanto a museología, se estudian los planos del Museo antes de la visita y se clasifican las salas por su finalidad. El itinerario de visita, se centra en la observación de las artesanías, además de los modos de producción y transformación de materias primas, ampliándose el recorrido con respecto al Ciclo Medio, a salas como la imprenta y a la de los verdiales y barros malagueños, donde se inicia el estudio del folklore autóctono y de los tipos populares, cuestiones que se desarrollarán con más amplitud en el Segundo Ciclo de Enseñanza Media; además, después de la visita se propone el comentario ó dramatización de dos textos de Arturo Reyes, que resaltan los tipos populares e inciden en el ambiente y estilo de vida que se desarrollaba en habitaciones como las del Museo.

ITINERARIO PARA EL CICLO 12-16 AÑOS

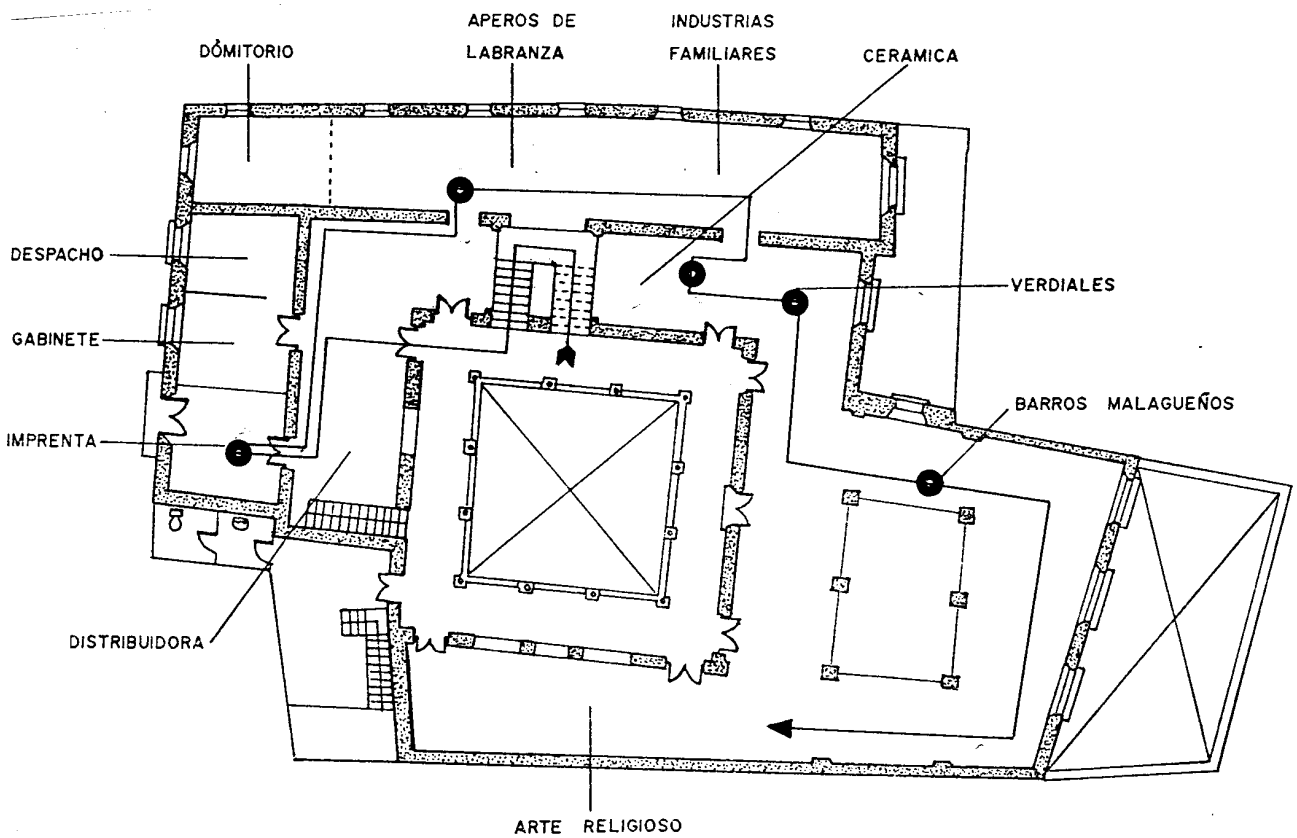
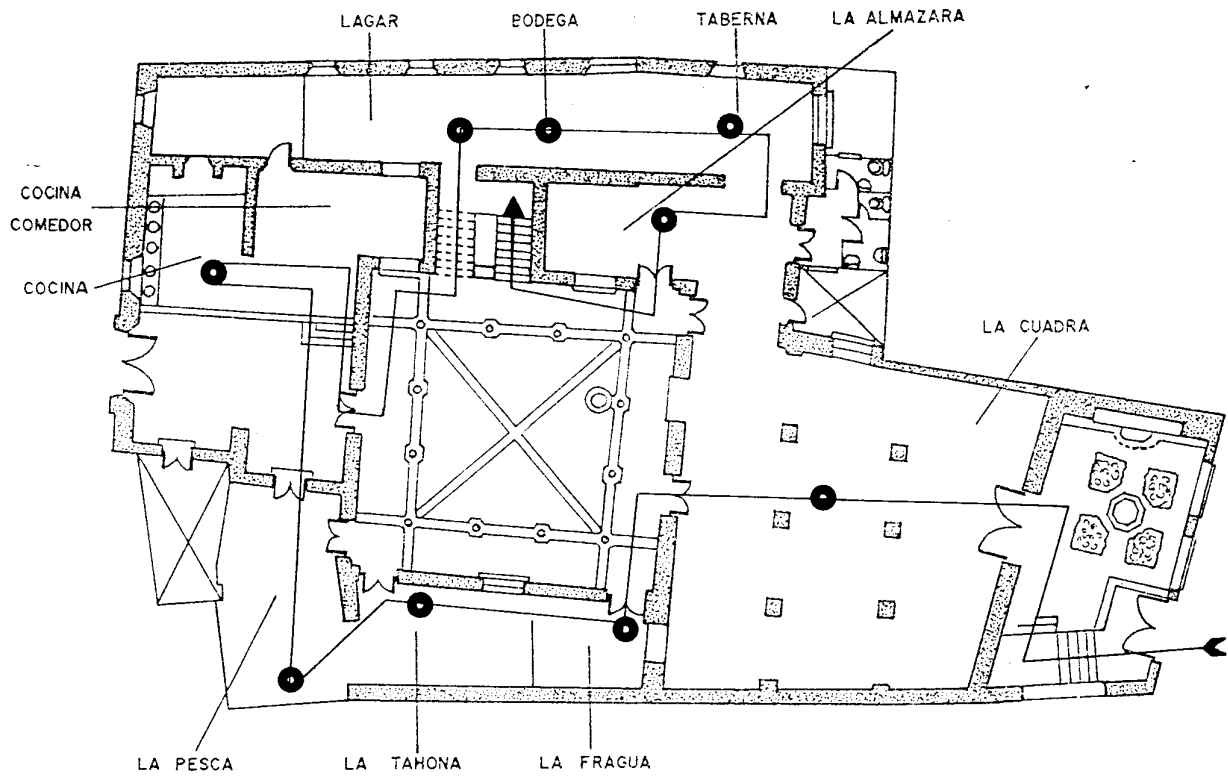

OBJETIVOS SEGUNDO CICLO DE ENSEÑANZAS MEDIAS.

* Lograr reconstruir la vida cotidiana de nuestro pasado más reciente a través de la observación directa e investigación de los «ambientes» recreados en el Museo.

* Obtener conocimientos claros del modo de vida rural en la España del siglo XIX y principios del XX a través de los restos conservados en el Museo.

* Conocer en profundidad la utilidad de las distintas herramientas de uso agrícola, adquiriendo un vocabulario específico sobre el tema.

* Conocer el modo de vida de la burguesía malagueña del siglo XIX, en oposición al modo de vida campesina.

* Estudiar los tipos de trabajos artesanales representados en el Museo y cuáles han sido las causas de su decadencia y desaparición

* Entender que con la conservación, estudio y exposición de estos objetos estamos dejando el testimonio de una forma de vida que está siendo sustituida por otra en que la técnica suple, en gran medida, al trabajo humano.

* Comprender la importancia del edificio que alberga al Museo y valorarlo como una de las muestras más importantes de la arquitectura doméstica del siglo XVII malagueño.

METODOLOGIA PARA EL SEGUNDO CICLO DE ENSEÑANZAS MEDIAS.

En este Ciclo pretendemos huir de la visita de carácter general para plantear estudios monográficos en profundidad, utilizando una metodología investigativa.

Proponemos tres formas de acercamiento al Museo:

a) Estudio del Museo como institución, analizando las peculiaridades de un Museo Etnográfico respecto a otro tipo de museos. Pueden estudiarse las funciones, procedencia de los fondos, tratamiento de los objetos, criterios de exposición...

b) Estudio del edificio en sí mismo y dentro de la estructura urbana de Málaga, atendiendo a su primitiva función como posada y a las transformaciones del edificio y del entorno.

c) Estudio de los fondos. Son múltiples los temas que pueden plantearse, desde el estudio de un oficio, hasta «Vida rural y vida urbana», que es el que hemos elegido para este cuaderno.

En el cuaderno se dan pautas de investigación sobre la vida de un campesino analizando los elementos de uso diario en la cocina-comedor, dormitorio, estudiando el vestido a través de la sala distribuidora y de barros malagueños, formas de diversión y religiosidad, trabajo del campo (aperos de labranza...).

Como contraposición al mundo rural se estudia el mundo urbano, fruto del nacimiento de una burguesía pujante en Málaga durante todo el siglo XIX. Se puede recrear su forma de vida analizando las salas de ambiente burgués como el Gabinete, Despacho...

La comparación entre el ambiente rural y el urbano hará ver a los alumnos el ocaso de un mundo y el nacimiento de otro.

ITINERARIO PARA EL CICLO DE ENSEÑANZA MEDIA

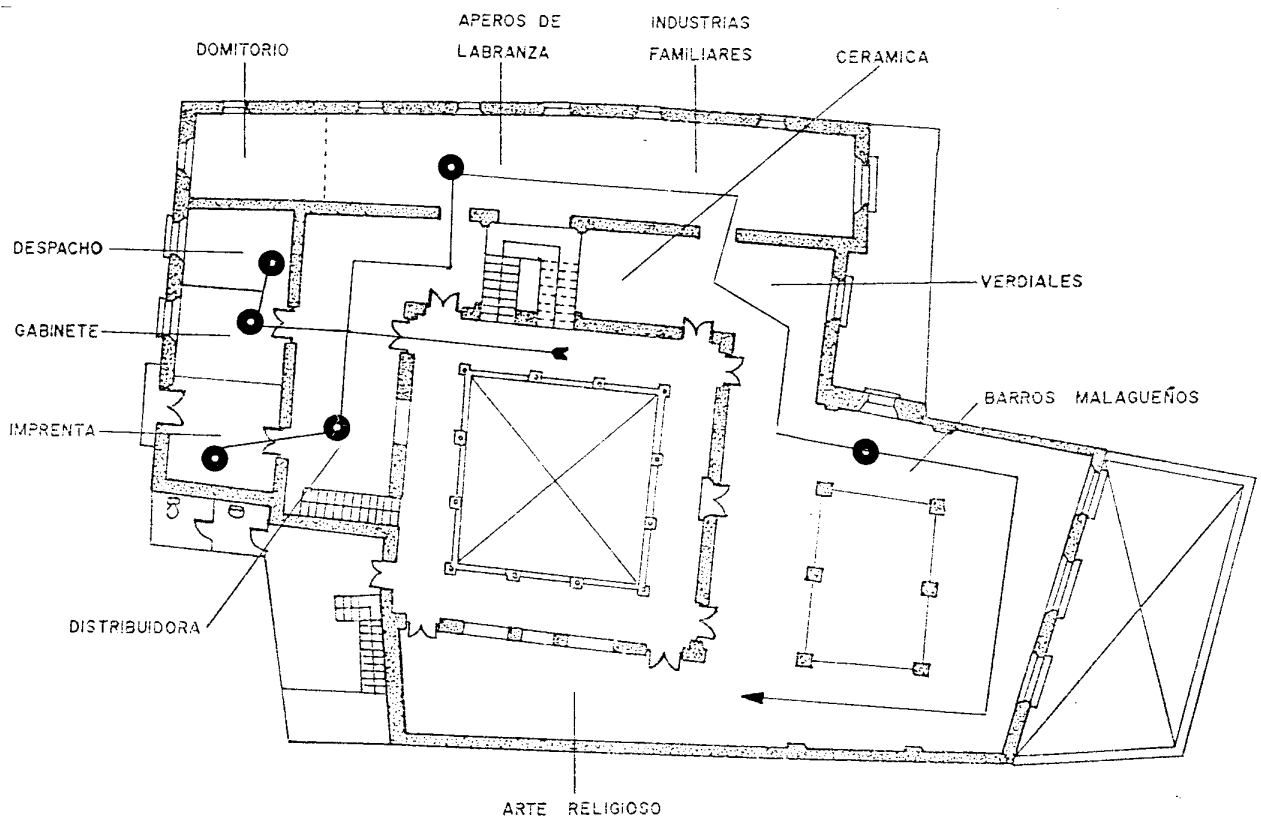
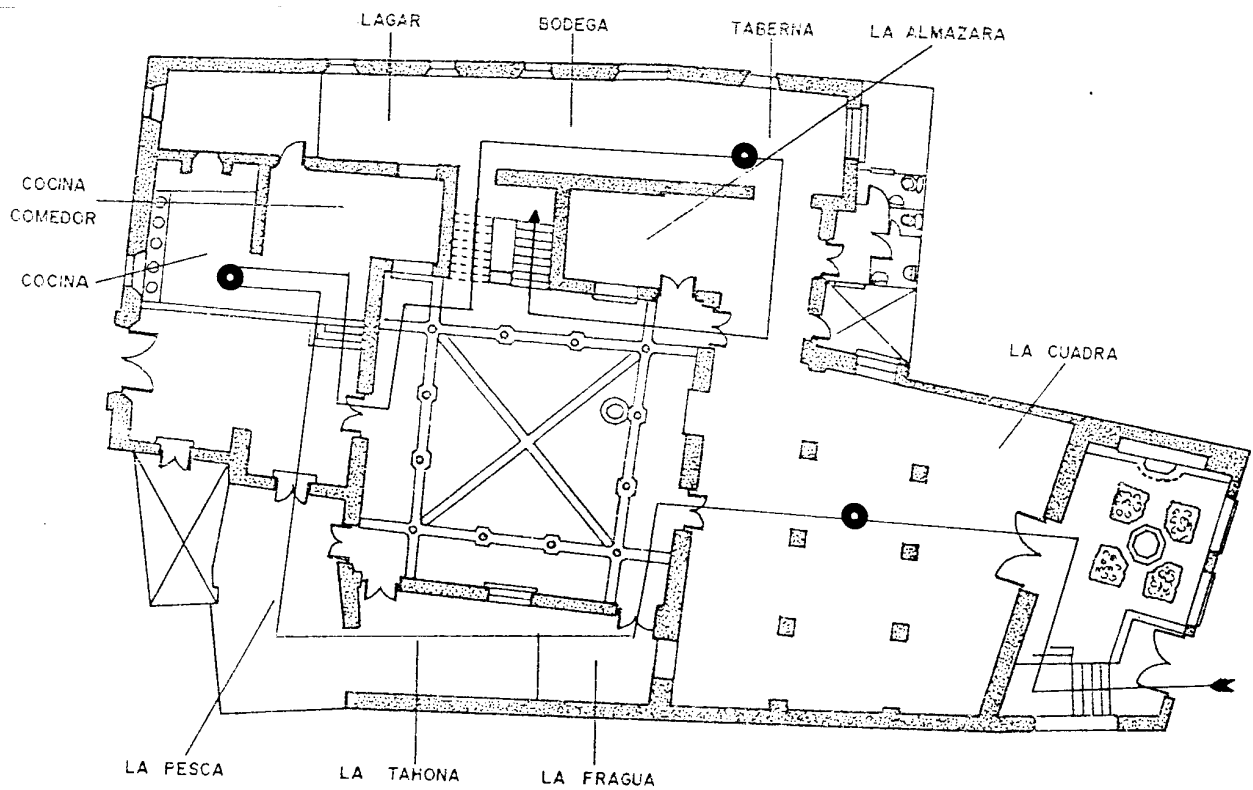

HISTORIA DEL MUSEO DE ARTES POPULARES.

Después de la toma de Málaga, los frailes de San Francisco de Paula (también llamados Mínimos) y cuya Patrona era la Virgen de la Victoria, fundan en el año 1493, el Real Convento de Nuestra Señora de la Victoria. Posteriormente, estos mismos frailes construían una ermita en Puerta del Mar y, hacia 1632, contrataban la construcción del Mesón de la Victoria, como negocio de hospedería, en una zona clave en la Málaga de aquella época: cercano a la Puerta de Antequera y a la Puerta Nueva (abierta tras la conquista), próximo a la zona portuaria de Atarazanas, y en línea con los caminos que iban a Granada.

Desde esta época, el edificio sufre una serie de cambios de función, que lo llevarían al estado semiruinoso en que se encontraba en 1974, fecha en que fue adquirido por la Caja de Ahorros Provincial de Málaga, para destinarlo a Museo de Artes y Costumbres Populares.

El trabajo de restauración se encargó al arquitecto D. Enrique Atencia Molina, quien durante dos años reparó totalmente el edificio, respetando su configuración original, reparando en todo lo posible las piezas existentes o utilizando otras de la misma época y estilo, pertenecientes a distintos edificios.

El Museo se inauguró oficialmente, el 23 de octubre de 1976, pasando a desempeñar un primer lugar en nuestra ciudad en cuanto al vacío cultural existente hasta entonces en materia etnológica. El interés por esta materia, potenciado por un carácter más didáctico de la enseñanza y la inclusión en los programas educativos de la Cultura Andaluza, ha hecho de este Museo uno de los más visitados de nuestra capital por el público escolar.

La falta de espacios para exposiciones temporales, ha impedido el desarrollo de otro tipo de actividades al margen de las meramente expositivas de un Museo. Aún así, el antiguo Mesón de la Victoria ofrece un marco incomparable para percibir la auténtica imagen de nuestra pasada cultura popular, base sin la cual hubiera sido imposible conocer la presente.

DESCRIPCION DEL EDIFICIO.

La entrada que se utiliza hoy día para acceder al Museo, era la antigua entrada de carruajes (Pasillo de Santa Isabel), la entrada principal se encontraba en un callejón que desemboca a calle Camas y da a la cocina del Mesón.

La entrada actual da a un pequeño patio donde se puede ver una imagen de la Virgen de la Victoria, Patrona de Málaga, testimonio del origen y fundación de este edificio por los frailes de San Francisco de Paula.

Pasada esta puerta se accede a la cuadra, techada a doble vertiente de madera, sostenida la cubierta por seis pilares. Autentican la estancia el empedrado del suelo y los pesebres que hay en el lado izquierdo de la habitación. En el lado opuesto hay una ventana que da a un antiguo corral.

El patio es cuadrado y también empedrado, teniendo cada lado una triple arquería, formándose una galería a cuyo contorno dan las habitaciones que se cierran con puertas de madera. En este patio hay un pozo probablemente para el uso de los clientes de la antigua hospedería. Desde la puerta de la cuadra, las salas de Museo que rodean al patio en esta planta, empezando por la izquierda son: la fragua, la tahona, la pesca, la cocina, la cocina-comedor, el vino y la almazara.

Pieza genuina del antiguo Mesón es la cocina, con su típico humero y poyete de obra. El gran portalón que hay en ella es el que conduce a la Calle Camas.

El piso de arriba, es más bajo que la primera planta, la galería está protegida por barandas de hierro y al igual que en la planta baja, en torno a ella, se distribuyen las demás salas del Museo: Distribuidora, Imprenta, Gabinete, Despacho, el Campo, Barros Malagueños y la Capilla.

Todavía hay una tercera planta, que da a la fachada principal, y es el lugar donde se ubica la Biblioteca y el archivo de D. Narciso Díaz de Escovar.

En líneas generales el edificio es de una arquitectura sencilla pensada en función de la finalidad que en su época tuvo como Mesón, y los servicios mínimos que éste debía contener: la cuadra para el descanso de los animales, un patio donde sentarse al fresco en verano, una gran cocina y las habitaciones para el descanso de los viajeros. Aspectos en resumen que aún hoy, adaptado el edificio a Museo, pueden contemplarse, trasladándonos al estilo de vida de la Málaga de ayer.

SALA I: LA CUADRA

La primera sala del Museo conserva la configuración original del antiguo mesón: la cuadra. Prueba de ello son los seis pesebres que están situados detrás de los carros. Lo más destacable de la sala es un doscal del siglo XIX. Además se aprecian distintos aparejos de las bestias, entre las cuales destacamos los siguientes:

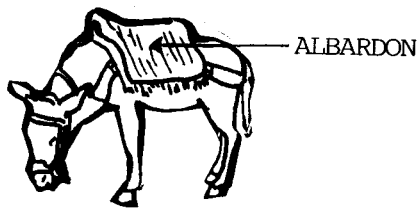

ANGARILLAS

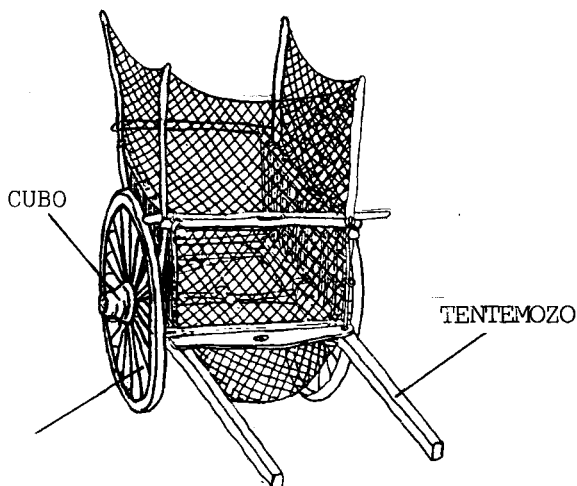
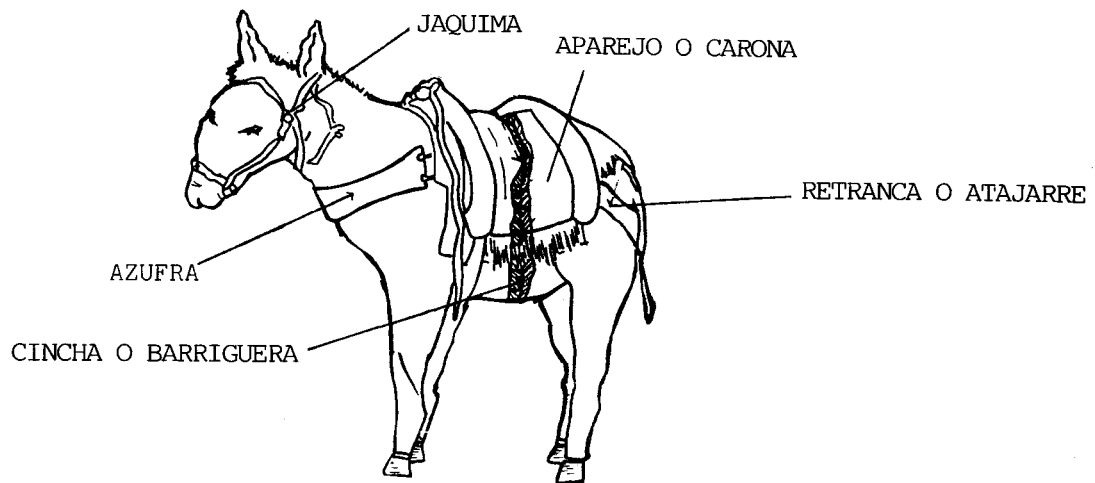

CARRO DE BOLSA

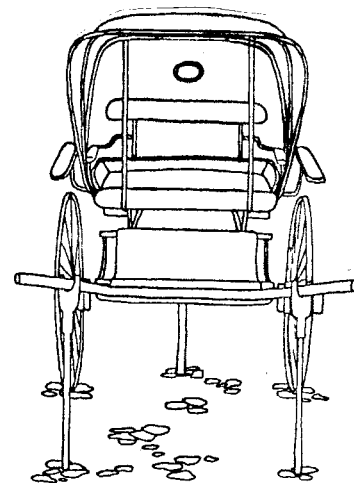

DOSCAL

SALA II: LA FRAGUA

Uno de los trabajos artesanos de más importancia era el de la fragua. La confección de herramientas, labores de cerrajería, barandas y rejas de ventanas y balcones, era la ocupación fundamental de estos talleres.

Lo principal de esta sala es el fogón, alimentado por fuelles manuales, cuya función es avivar el carbón, que proporciona la energía suficiente para malear y dar la forma que se quiera al objeto, en el yunque o "birgonia". Completan esta sala distintos objetos forjados y las herramientas propias de esta artesanía.

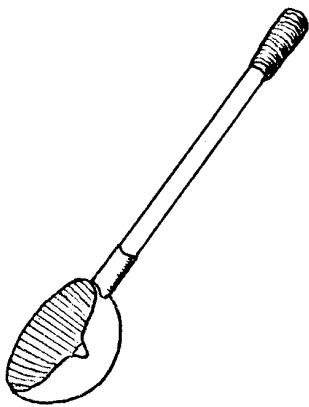

CRISOL

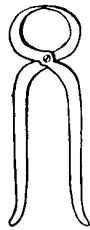

TENAZAS

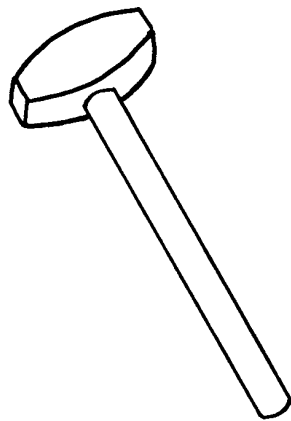

MACHO

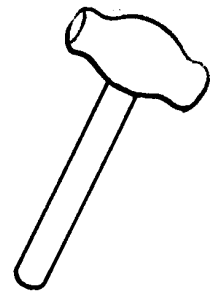

ACOTILLO

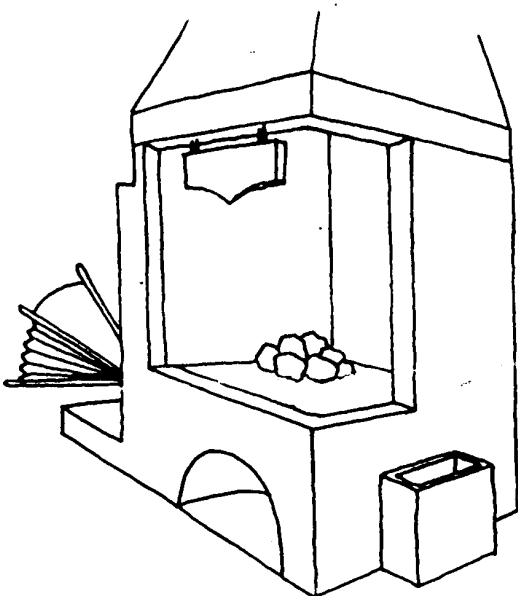

FOGON

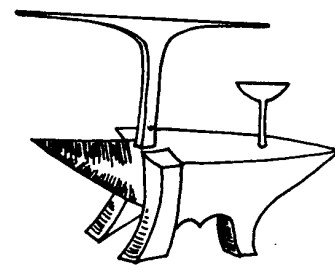

YUNQUE

SALA III: LA TAHONA

El primero de los molinos que vemos en el Museo es el Mastrén, donde se muele el trigo con una piedra de mármol tirada por un borrico. Obtenida la harina, pasaría a la artesa, donde se amasaría, y ya preparada la masa se cocía en el horno (cuya boca se encuentra al fondo de la habitación).

Otros objetos de interés de esta sala son: la romana (para pesar harina), las varetas (estantes de madera donde se coloca el pan) y la pala del horno.

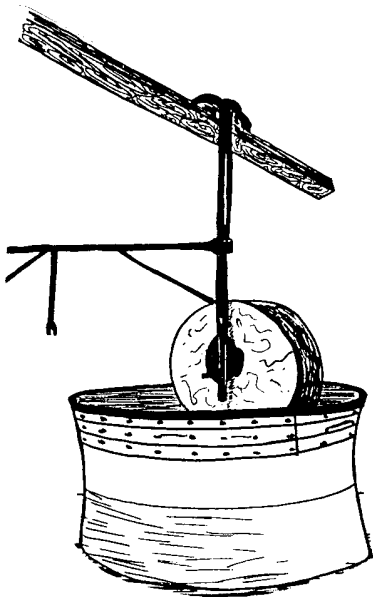

MASTREN



COSTALES

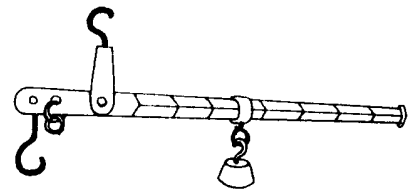

ROMANA

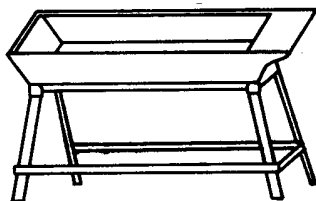

ARTESA

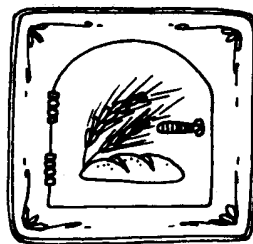

BOCA DE HORNO

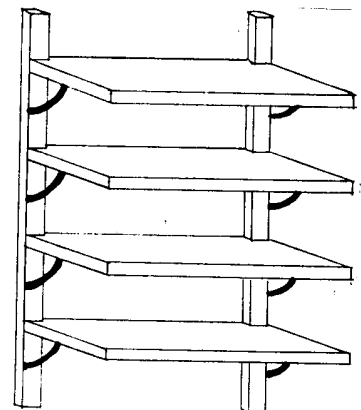

VARETAS

SALA IV: LA PESCA

No podía faltar en el Museo de Artes Populares una sala dedicada a uno de los trabajos más antiguos y tradicionales de nuestra provincia: la pesca. Aquí se pueden contemplar las peculiaridades que estas faenas tienen en Málaga. Básicamente se usaban dos modelos de barcas: sardinales y jábegas, que varían en su forma y también en el tipo de pesca que desarrollan. La barca que hay en el centro de la sala es un sardinal, que se diferencia de la jábega al usar vela latina, aunque también se ayudaba de remos, y utilizar artes diferentes. En las paredes se pueden contemplar maquetas de jábegas y sardinales, redes para el copo, exvotos marineros, etc. Otros aspectos que merecen especial atención son los salabardos, torno de varar, torno de varar, cenachos, y trallas para halar el copo, etc.

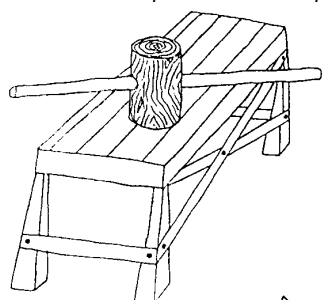

TORNO DE VARAR

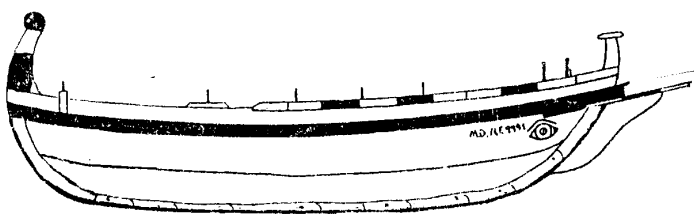

JABEGA

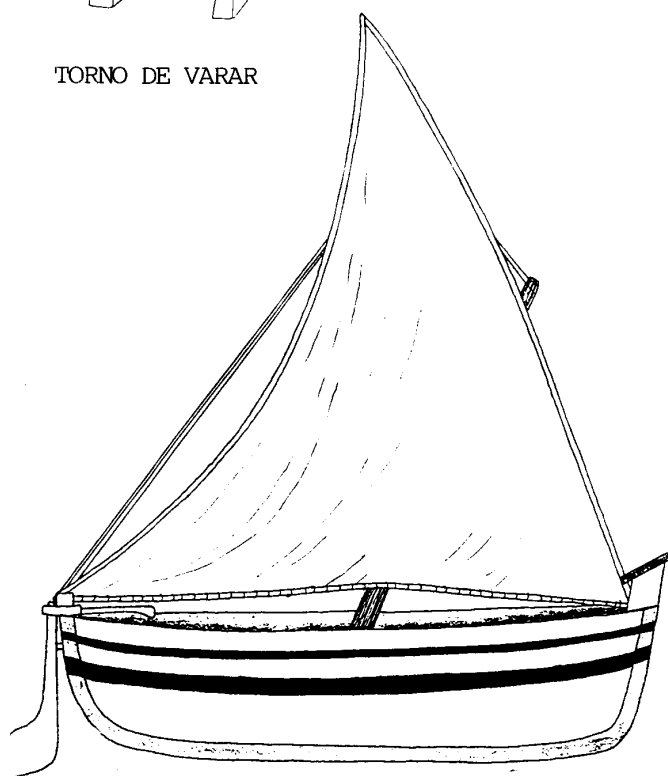

SARDINAL

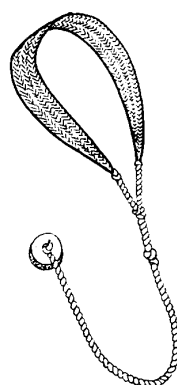

TRALLA



CENACHO

SALA V: EL HOGAR

Esta es la cocina del antiguo Mesón de la Victoria, el lugar principal era el hogar, lugar del fuego, donde está la marmita suspendida del llar. A ambos lados del hogar, están los espeteros, hay uno de lujo y otro de uso, de los cuales cuelgan espumaderas, cucharones y cacillos. Toda la sala está llena de enseres propios tales como sartenes de cobre, lebrillos, un platero con su vajilla, además de una serie de objetos como candiles, planchas, tenacillas, etc.

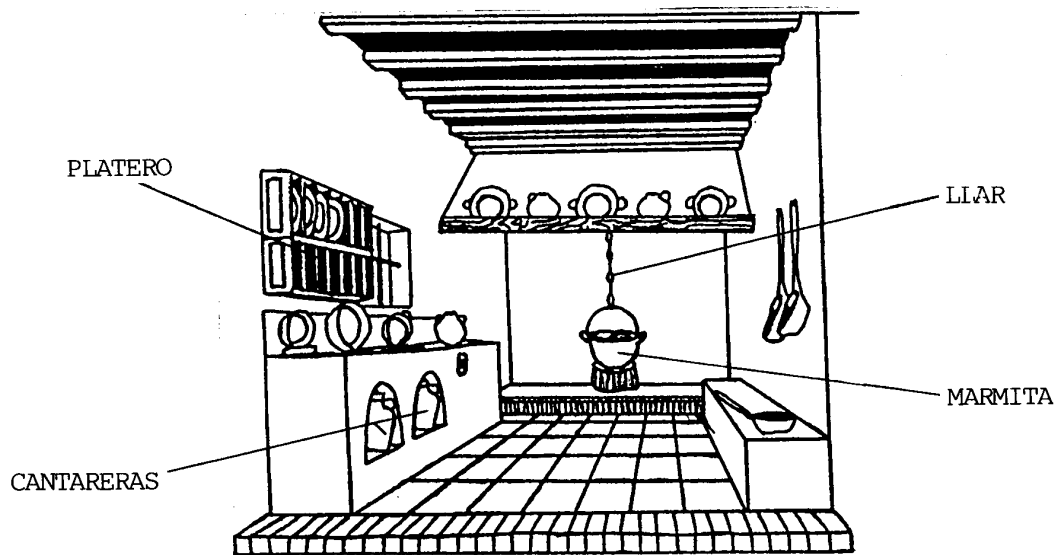

TIPOS DE PLANCHAS

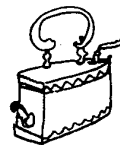
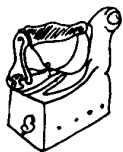

SISTEMAS DE ILUMINACION

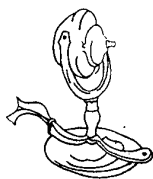

CAPUCHINA

VELON LUCENTINO

CANDIL

SALA VI: COCINA-COMEDOR DE LA CASA DE CAMPO

El mobiliario básico de esta sala lo componen: una mesa tocinera de madera vieja, una alacena empotrada en la pared, una cantarera de cuatro cántaros y una cocina de carbón.

Además se exponen todos los objetos básicos para este tipo de cocina, como la orza, el almirez, la huevera de alambre... A destacar los útiles de la matanza: el lebrillo, el taco o la picadora de carne.



OBJETOS PARA LA MATANZA

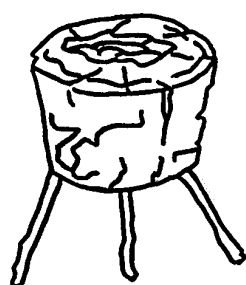

TACO DE MATANZA

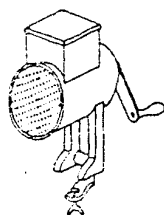

PICADORA DE CARNE



ORZA



LEBRILLO

SALA VII: EL VINO

Esta sala está dividida en tres partes, representando cada una de ellas, una fase de la elaboración, envejecimiento y consumo del vino: el lagar, la bodega y la taberna.

En el lagar es destacable la zona de la pisa de la uva y la prensa, además de unas transparencias sobre la vendimia y los paseros de la Axarquía, y distintas herramientas para la poda y cuidado de la vid.

La bodega tiene barriles de las casas vinícolas más importantes de nuestra provincia: López Hermanos, Flores, Pérez Texeira, etc. Divididos en barriles de envejecimiento y de solera.

La última parte de esta sala es la taberna, representada aquí por una típica perchelera con mostrador de cinc, sus vasos de campana (modelo Bilbao), las gaseosas de bolilla y sus cuartillos, medios y otras medidas de capacidad del vino.

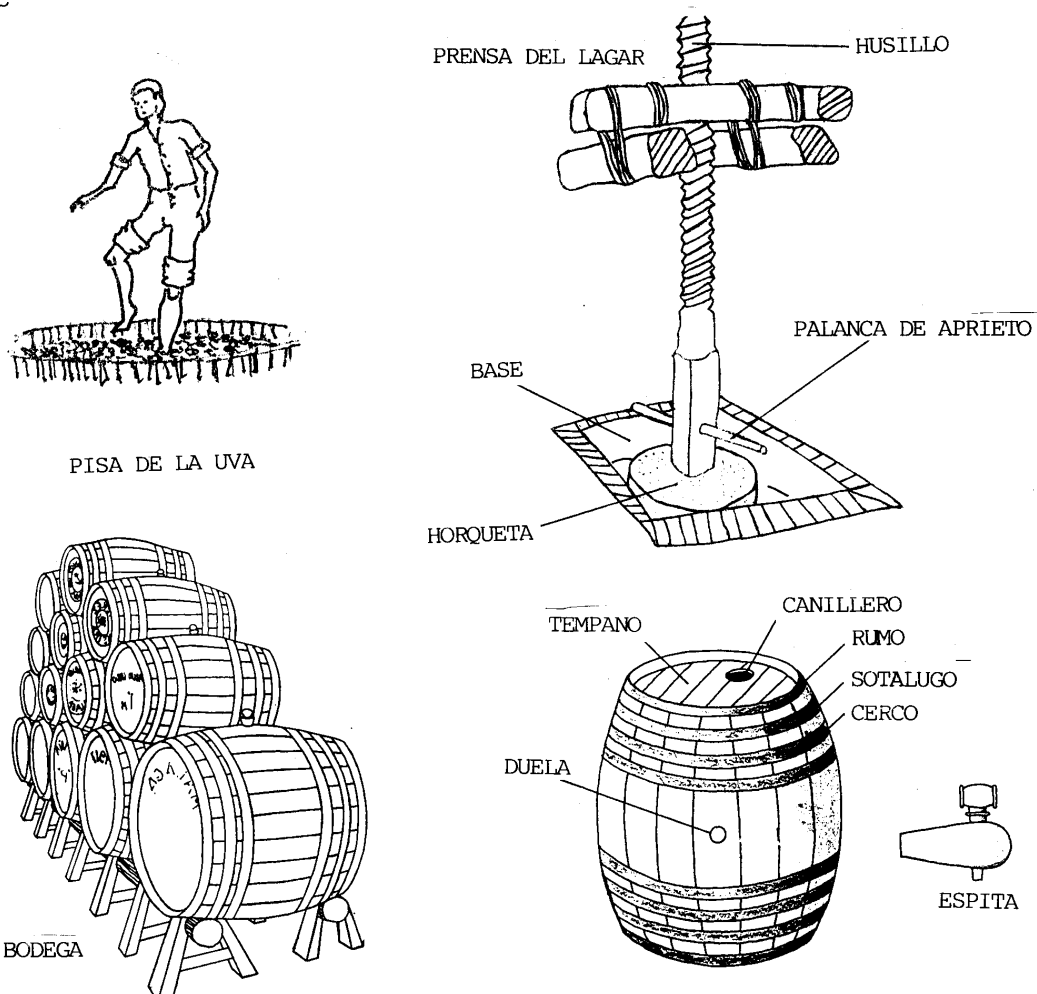

SALA VIII: LA ALMAZARA

En este rincón del Museo, se encuentra todo lo necesario para la transformación de la aceituna en aceite. Objetos para recolectar como la escalera, el toldo o las varetas; para moler, para prensar, o envasar el aceite, configuran esta sala. Merece especial atención el molino, perteneciente a una antigua casa de labor, ubicada donde se encuentra hoy la presa del Limonero, o la prensa donde se utiliza el mismo sistema de capachas, que ya se vio en el lagar.

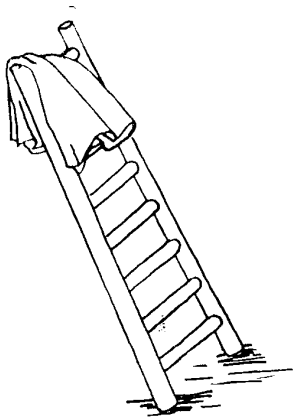

TOLDO Y ESCALERA

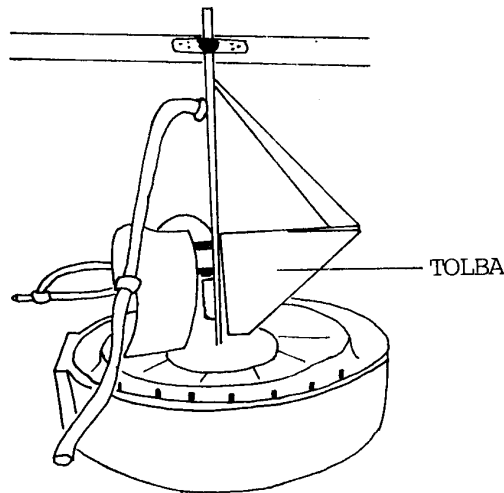

MOLINO DE ACEITE

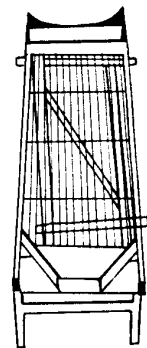

ZARANDA

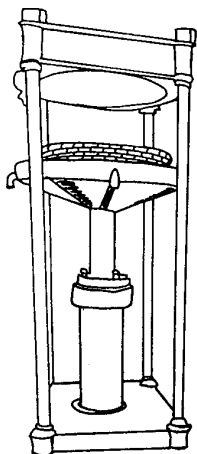

PRENSA



CAPACHA



CANTARA DE ACEITE

SALA IX: DISTRIBUIDORA

En esta sala hay objetos muy diversos como casitas de muñecas, bastidor de bordar, vajillas, trajes de cristianar, vestidos de la época, etc. Enseres que evocan un período importante de la vida burguesa de nuestra ciudad: el siglo XIX. El florecimiento de la industria textil y siderúrgica y el pujante comercio, impulsan el nacimiento de una burguesía malagueña, que poco tenía que envidiar a las de las grandes ciudades europeas.

En recuerdo a Salvador Rueda, el poeta de Benaque, se le dedica un rincón en esta sala donde destacan la corona que se le dio en el festival poético de la Habana, el vaciado de su mano y el modelado de su cabeza.

Además presiden la sala dos cuadros de Anita Delgado, malagueña, que fue la esposa del Maraha de Kapurthala. Uno de ellos, obra de Federico Beltrán Massés, la representa vestida al estilo de la corte de Kapurthala, el otro de Henri Gervez la representa en traje de ceremonia.

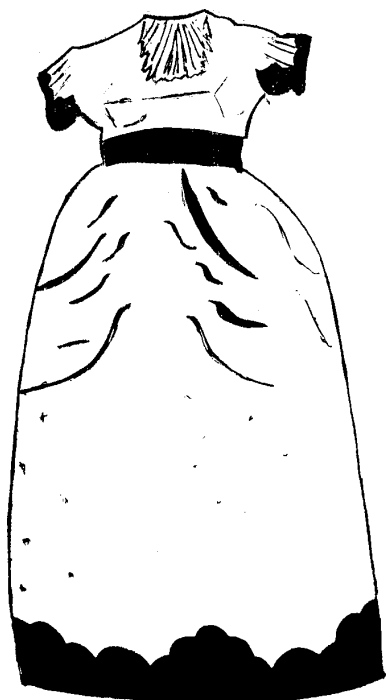

VESTIDO DE 1.875



BOTIN DE SEÑORA



ABOTONADOR

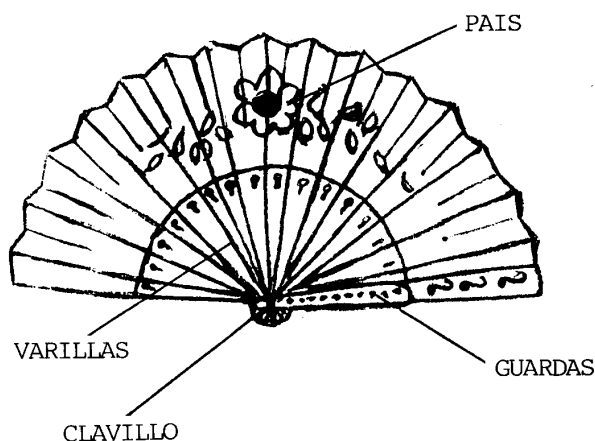

SALA X: LA IMPRENTA

Dada la importancia comercial de Málaga, ya mencionada, y el impacto de la Generación del 27 en nuestra ciudad. Esta sala recoge la función primordial de la imprenta, de apoyo y difusión, tanto a los adornos litográficos que llevaban nuestros productos típicos, como a la producción de obras literarias.

De la importante imprenta Sur, donde se imprimiera la revista Litoral, se pueden ver una prensa, libros, revistas, etc.

Utilizando soporte litográfico, hay muestrarios de motivos para el adorno de cajas de pasas, etc., además de las piedras grabadas y la mesa utilizada para esta labor.

LITOGRAFIA PARA LAS CAJAS DE PASAS



NAIPE DE MACHARAVIAYA

SALA XI: EL GABINETE

Representa lo que era el «cuarto de estar» del siglo XIX. Muebles, adornos, utensilios... Destacan en el mismo, el mundillo para hacer encaje de bolillos, el bastidor de bordar, una rueca para hilar, una Dolorosa de Salvador Rodríguez, un viejo «secreter» y un sillón giratorio que fue del político Romero Robledo.



DESPACHO DE ARTURO REYES

Presidiendo esta pequeña habitación encontramos el retrato del novelista, vestido de hidalgo. Este despacho fue cedido al Museo por su familia y, además de los enseres propios de la estancia, destacan litografías firmadas por escritores de la época: Pérez Galdos, Zola, Benavente, Emilia Pardo Bazán, los Álvarez Quintero, etc.

SALA XII: EL CAMPO

Está bien diferenciada en tres zonas:

El Dormitorio Popular: Compuesto por su cama de tubo, cuna de balancín, el mundo para guardar la ropa y el palanganero para lavarse, representando lo que sería cualquier dormitorio de campesinos de nuestra provincia. Pieza muy curiosa es la silla paridera.

Aperos de Labranza, con todo lo necesario para el cultivo, recolección y cuidados que requieren el trabajo del campo: arados, ubios, hoces, etc.

Industrias Familiares, espacio dedicado a las almendras, higos, quesos y pasas, y los utensilios necesarios para su fabricación y embalaje.

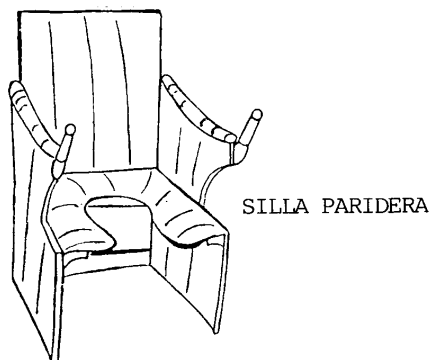
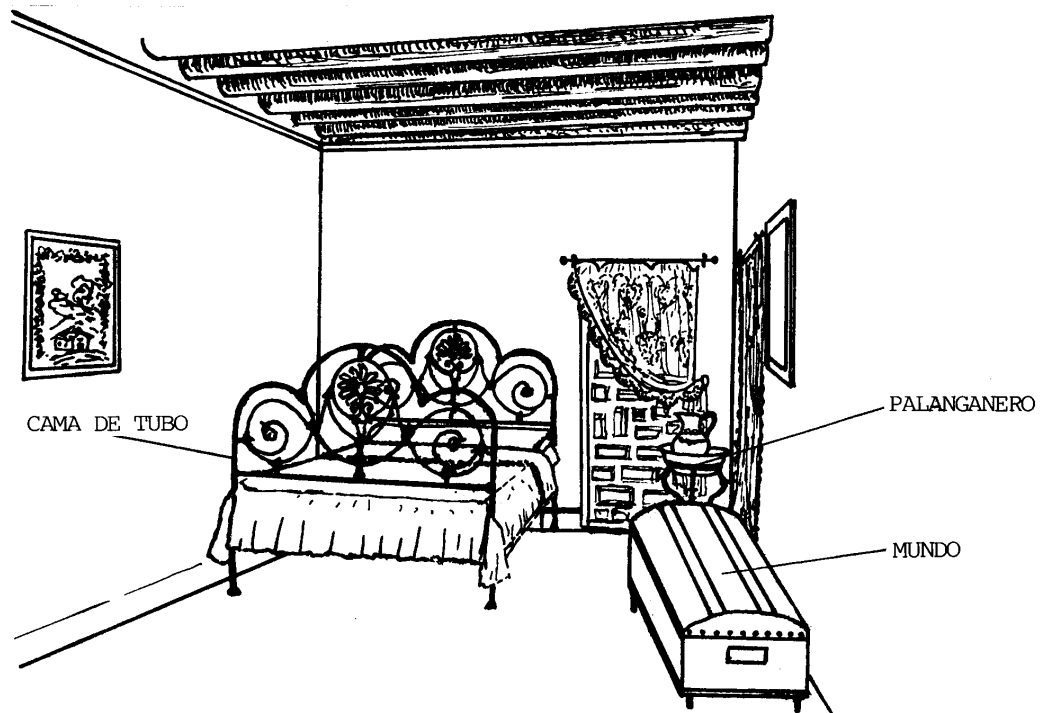



AZADA



LEGONA



HORCON



PALA

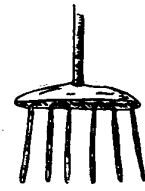

BIELGO

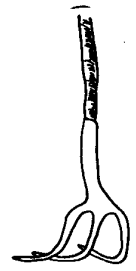

CABO



RASTRILLO



LEGÓN

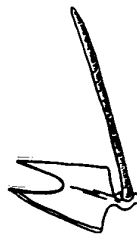

AMOCAFRE



AZADÓN DE GANCHOS

TRILLO DE PEDERNAL



TRILLO DE CUCHILLAS

HOCES



MANOPLILLAS DE SEGADOR



HEMBRILLA U OMBLIGO

BELORTAS

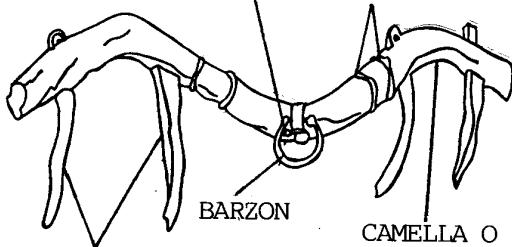

BARZÓN

CAMELLA O CAMELLAR

COSTILLAS

CAMELLAR

SOBEO

HEMBRILLA

UBIO MULAR DOBLE

UBIO VACUNO DOBLE

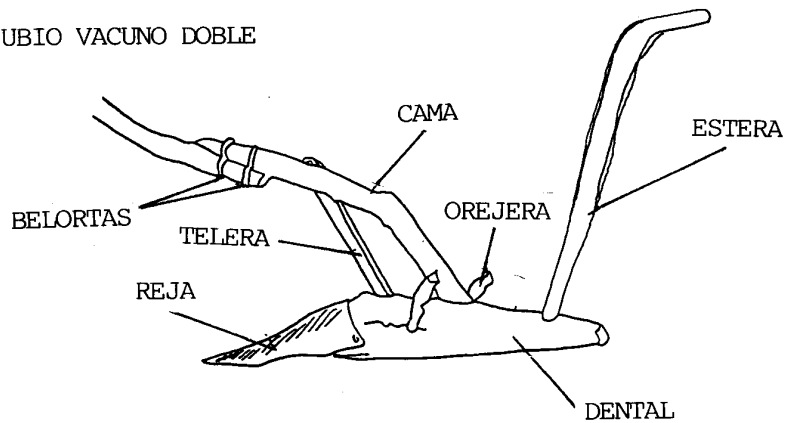

CAMA

ESTERA

BELORTAS

OREJERA

TELERA

REJA

DENTAL

ARADO ROMANO

SALA XIII: CERAMICA POPULAR

Lo más importante para la confección de la cerámica es el torno del alfarero, situado en un pequeño rincón de este pequeño espacio. Sobre él encontramos piezas barrocas (sin vidriar) y de vidrio tales como botijos, cántaros, jarras, canecos, herraos, etc. En la pared de enfrente, piezas de uso arquitectónico como remates para casas, canalones, bajantes, gárgolas, rótulos de casa y calles, y un taladro de lañador, propio para reparar mediante lañas (especie de grapas metálicas) cualquier cacharro roto. Destaca la cerámica popular malagueña de colores blancos y verdes hoy desaparecida.

Vitrina de los Verdiales. Aneja a la sala anterior, está dedicada al baile más típico de los montes de Málaga: el Verdial. Junto a los sombreros de paja adornados de cintas, espejillos, papeles de estaño y flores de papel; contemplamos los instrumentos propios: guitarra, violín, pandero y chinchines, además de una «panda» con sus componentes: el alcalde, el "abanderao", los músicos y el baile a tres, una de las notas más características de este estilo.

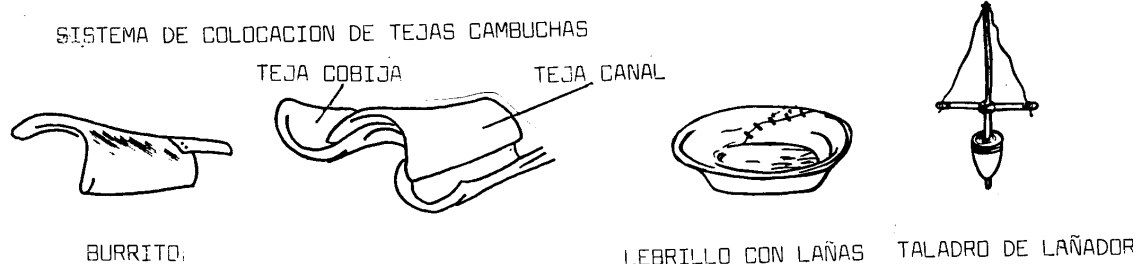

SALA XIV: BARROS MALAGUEÑOS

Es una colección de más de cien piezas pertenecientes a los maestros Antonio Gutiérrez León, Salvador Gutiérrez, José Vilchez y José Cubero. Muestras de una tradición barrista malagueña que se mantiene en la actualidad.

Los personajes representados son tipos populares: majas, cenacheros, toreros, religiosos, bailaoras, etc.

Completan esta sala dos belenes, como otra muestra del trabajo del barro, una interesante colección de carteles de feria de Málaga y vitrinas con trajes populares, de fiestas y de campo (huertanos de Coín).



SALA XV: ARTE RELIGIOSO

Estandartes, custodias, exvotos, candelabros, etc., forman una muestra dedicada principalmente a la orfebrería malagueña. Faroles antequeranos, urnas, imágenes de vírgenes y santos, además una interesante colección de pintura en cristal, perteneciente a conventos malagueños, componen esta sala.

FAROLAS ANTEQUERANOS

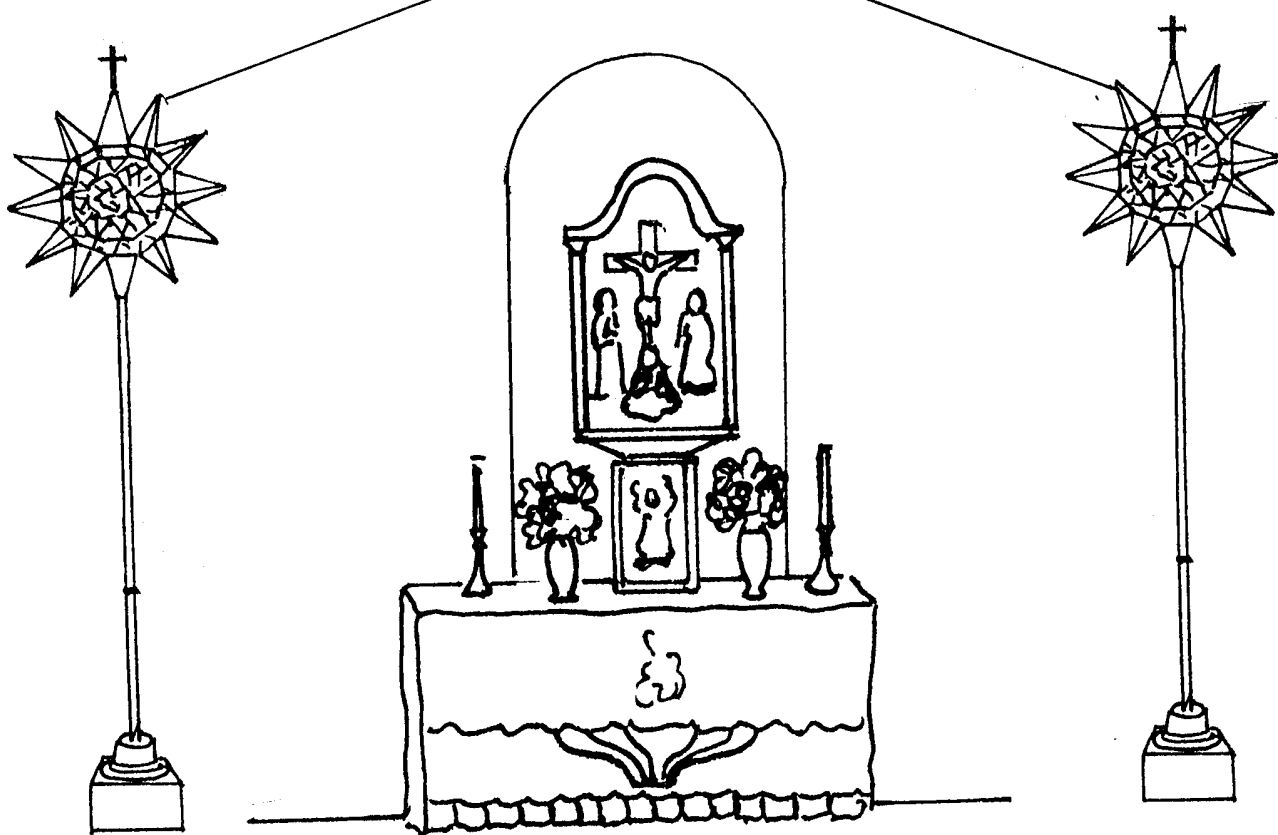

ALTAR DE ERMITA



CUSTODIA

BIBLIOGRAFÍA

DE CARÁCTER GENERAL.

A.A.V.V.: Una sociedad a fines de XIX. Málaga. Centenario de Picasso. Ministerio de Cultura, Madrid, 1991.

ALVAR, M.; ALVAR, J.: Atlas lingüístico y etnológico de Andalucía. Tomos I al VI. Universidad de Granada. C.S.I.C. Granada, 1961-73.

ALCOBENDAS, M.: Guía de la Provincia de Málaga. La Farola. Málaga, 1981

BEJARANO, F.: Las calles de Málaga. (2 vols.). Arguval. Málaga, 1984.

CARO BAROJA, J.: Los pueblos de España. (vols. I y II). Istmo. Madrid, 1991.

CEPAS, J.: Vocabulario popular malagueño. Málaga, 1973.

FLORES, C.: La España Popular. Aguilar. Madrid, 1979.

GUILLEN ROBLES, F.: Historia de Málaga y su provincia. Diputación Provincial de Málaga. Málaga, 1974.

LLORDEN, A y OTROS: La artesanía en la sociedad actual. Salvat. Temas Clave. Barcelona, 1982.

NAVARRO ALCALA-ZAMORA, P.: Sociedades Pueblos y Culturas. Salvat. Temas Clave. Barcelona, 1980.

PELAUZY, M.: Artesanía popular española. Blume. Barcelona, 1930.

RAMÍREZ DE LUCAS, J.: Arte popular. Más Actual. Madrid, 1976.

RUEDA GARCÍA, F.: «Algunos aspectos de la situación artesanal malagueña». Diario SUR. Málaga 16/VIII/1981.

RUEDA GARCIA, F.: "Artesanía malagueña". Ciencias y Letras, 6. Málaga, 1984.

RUEDA GARCÍA, F.: Artesanía popular malagueña. Málaga III. Anel. Granada, 1985.

SOLANAS DONOSO, J.: Diseño, arte y función. Salvat, Temas Clave. Barcelona, 1981.

TEMBOURY ALVAREZ, J.: Informes histórico-artísticos de Málaga. (2 vols.). C.S.I.C. Málaga, 1974.

VICENS, F.: Artesanía. Polígrafa. Barcelona, 1971.

WILLIAMS, C.: Artesanos de lo necesario. Blume. Madrid, 1978.

BIBLIOGRAFÍA DE CARÁCTER CONCRETO.

SOBRE EL EDIFICIO.

SESMERO, J.: «El Mesón de la Victoria con 352 años, es el edificio civil más antiguo de la ciudad». Diario SUR, Málaga 19/IV/1984.

TEMBOURY ÁLVAREZ, J.: Mesones malagueños. Caja de Ahorros Provincial. Málaga, 1975.

SOBRE EL MUSEO.

ARANDA OTERO, F. Y OTROS: El Museo de Artes Populares: una experiencia didáctica. Los autores. Málaga, 1985.

MUÑOZ, F.: "El Museo de Artes Populares". DINTEL. Málaga, septiembre de 1984.

PICAZO Y OTROS: «Museo de Artes Populares. Historia de cuatro siglos de vida malagueña». Los Monteros News. Marbella, 1983.

SESMERO, J.: «El Museo de Artes Populares abre nuevas salas». Diario SUR.

Málaga, 22/IV/1984.

C.A.M., Museo de Artes Populares de Málaga. Folleto de la Caja Provincial.

SOBRE LOS FONDOS MUSEÍSTICOS.

La Cuadra.

SESMERO, J.: «Un documento para la historia del transporte». Diario SUR.

Málaga, 1985.

TURMO, I.: Museo de Carruajes. Patrimonio Nacional. Madrid, 1979.

La Fragua.

GONZÁLEZ CASARRUBIOS, C.: «Los herreros alpujarreños». Narria, 3.

Universidad Autónoma de Madrid. Madrid, 1977.

ORBANEJA Y ARAGÓN, J.: La fragua. Garriga S.A., 1980.

La Pesca.

SESMERO, J.: «Los salazones de Málaga ya eran famosos en la Roma imperial». Diario SUR. Málaga 11/X/1987.

SESMERO, J.: «Jábegas, sardinales y traiñas fueron las artes de pesca que dieron denominación a las embarcaciones». Diario SUR. Málaga 18/X/1987.

SESMERO, J.: «El sardinal, viejo arte de pesca a la deriva». Diario SUR. Málaga, 25/X/1987.

La Cocina y la Cocina-Comedor.

ALFARO GINER, C.: Tejido y cestería en la Península Ibérica. C.S.I.C. Madrid, 1984.

GARCÍA CIGUENZA, I.: La matanza en la Serranía de Ronda. Ronda, 1984.

SÁNCHEZ, E. y otros: "La cerámica relacionada con la leche y sus derivados". Narria, 28. Universidad Autónoma de Madrid.

El Vino.

DE LAS CUEVAS, J.: Los vinos de Andalucía. El Arte de Imprimir. Sevilla, 1979.

GARIJO RUIZ, J.: Estampas del vino de Málaga y la Axarquía. La Farola ediciones. Málaga, 1985.

HERNÁNDEZ CUETO, L.: "Cerámica relacionada con el vino y el aceite". Narria, 22. Universidad Autónoma de Madrid.

La Almazara.

HERNÁNDEZ CUETO, L.: "Cerámica relacionada con el vino y el aceite". Narria, 22. Universidad Autónoma de Madrid.

La Distribuidora.

NIETO ALCAIDE, S.: Juguetes. Historia de las Artes aplicadas e industriales en España. Cátedra. Madrid, 1982.

La Imprenta.

LLORDEN, A.: La imprenta en Málaga. Caja de Ahorros Provincial de Málaga, Málaga 1973.

La Alfarería.

LLORENS ARTIGAS, J.: Cerámica popular española. Blume. Barcelona, 1979.

NONELL, C.: Cerámica y alfarería populares de España. Everest, S.A. León, 1973.

PATILLA MONTOYA, C.: "Cerámica del fuego". Narria, 28. Universidad Autónoma de Madrid.

SEMPERE, E.: Ruta a los alfares. Les Punxes. Barcelona, 1982.

SESEÑA, N.: Una clasificación de la cerámica popular española. Ediciones Del Castro. La Coruña, 1977.

VOSEN, R.: Guía de los alfares de España. Editora Nacional. Madrid, 1980.

Los Barros Malagueños.

PEÑA HINOJOSA, B.: Barros Malagueños. Caja de Ahorros Provincial de Málaga. Málaga, 1971.

WINCHORTH, P.: Esculturillas malagueñas de barro cocido. Archivo Español de Arte, 149. Madrid, 1965.

Arte Religioso.

PALOMO DÍAZ, F.: "Ensayo histórico de la pintura sobre cristal en Andalucía". Diario SUR. (I), 26/XII/1978 y (II), 27/XII/1978.

ÍNDICE

| | |
|---|----|
| - Introducción | 2 |
| - Objetivos generales | 4 |
| - Metodología general de la actividad | 5 |
| - Objetivos Ciclo Inicial | 9 |
| - Metodología Ciclo Inicial..... | 10 |
| - Itinerario Ciclo Inicial..... | 11 |
| - Objetivos Ciclo Medio..... | 12 |
| - Metodología Ciclo Medio..... | 13 |
| - Itinerario Ciclo Medio..... | 14 |
| - Objetivos Ciclo doce-dieciséis..... | 15 |
| - Metodología Ciclo doce-dieciséis..... | 16 |
| - Itinerario Ciclo doce-dieciséis..... | 17 |
| - Objetivos Segundo Ciclo de EE.MM..... | 18 |
| - Metodología Segundo Ciclo de EE.MM..... | 19 |
| - Itinerario Segundo Ciclo de EE.MM..... | 20 |
| - DOSSIER DOCUMENTAL | |
| - Historia del Museo de Artes Populares..... | 21 |
| - Descripción del edificio..... | 23 |
| - Descripción de los fondos..... | 25 |
| - BIBLIOGRAFÍA..... | 41 |
| - Datos útiles sobre el Museo de Artes Populares. | 46 |

