

C.E.I.P. MARÍA ZAMBRANO

RESUMEN ACTIVIDADES  
LECTOESCRITORAS A  
REALIZAR EN 1º DE  
PRIMARIA



## 1. INTRODUCCIÓN

La adquisición de la lectura y escritura es un tema de debate importante y que se ha ido alargando a lo largo de la escuela entre las etapas de Educación Infantil y 1º Ciclo de Primaria, por lo que nos planteamos aspectos a aclarar:

1. El objetivo a cumplir de la lectoescritura en Educación Infantil es un acercamiento a ella, partiendo de textos significativos para el alumnado.
2. Es en el 1º Ciclo de la Educación Primaria donde se plantea como objetivo que el alumnado vaya avanzando en lectura y escritura.
3. A nivel neurocientífico, diversos estudios avalan la tesis que la adquisición de la lectura se debe a la generación de unos conectores neuronales que se consiguen de manera madurativa en torno a los seis años (recordar que es el 2º trimestre de 1º de primaria donde se llega a esta edad en todo el alumnado).

Otro aspecto a tener en cuenta es la imprescindible coordinación en todos los aspectos pero especialmente en la lectoescritura entre Educación Infantil y Educación Primaria.

## ANÁLISIS DEL CONTEXTO

Partimos de grupos de alumnado que han trabajado el acercamiento a la lectoescritura a través del enfoque constructivista. La mayor parte del alumnado escribe su nombre con mayúscula y conoce al menos las letras de su nombre, partimos de un alto porcentaje de alumnado que también conoce las letras del abecedario.

A nivel de escritura libre nos encontramos tres grandes grupos de alumnos/as:

Alumnado alfabético consonántico, capaces de escribir palabras introduciendo la mayor, si no la totalidad de los fonemas siendo sílabas directas.

Alumnado vocálico alfabético, introducen todas las vocales y algunas consonantes sobre todo las iniciales.

Alumnado vocálico, introduce solo una vocal por cada sílaba.

Por último nos encontramos con un grupo menos numeroso, pero no por ello menos importante, que no son capaces de identificar ningún sonido de palabras trabajadas.

## 1. ACTIVIDADES DE EVALUACIÓN INICIAL

En la metodología de trabajo para primero de primaria, se establece el trabajo por rincones, cuatro dentro de la clase y uno exterior (porche de planta baja) que se comparte por la tres clases. El trabajo es globalizado a través de Proyectos englobando las áreas (Lenguaje, matemáticas, inglés, ciencias naturales y sociales, plástica y valores). Realizado entre tres y cuatro rotaciones semanales.

Se establecen 5 equipos (por colores) por clase de manera que dichos equipos sean heterogéneos, el establecimiento de estos equipos son plantados por las maestras de Infantil de cinco años durante las reuniones de tránsito celebradas en el tercer trimestre.

Al comienzo de curso cada alumno/a recibe una medalla (identificador similar al que están usando en Educación Infantil) con su nombre y apellidos escritos en mayúscula (por delante) en minúscula (por detrás) y el color del papel corresponde al color de su equipo el modelo será el siguiente:

**JULIA  
CARRASCO  
BARROSO**

**Julia  
Carrasco  
Barroso**

En la medida que el alumnado va evolucionando el nombre el nombre en mayúscula se irá solicitando que vaya pasando a la minúscula.

Durante las iniciales del curso se registrará los siguientes aspectos con los registros observacionales y la evaluación inicial (Anexo I)

Partiendo de esta Evaluación inicial decidimos dedicar las asambleas iniciales del lunes, miércoles y viernes al trabajo del vocabulario propio del proyecto que nos esté ocupando en este momento, realizando actividades como:

### **1. PROYECTO ASÍ SOY YO**

El primer proyecto a trabajar decidimos que parta de su propio nombre y el de sus compañeros/as de grupo y clase:

#### **Trabajo a nivel oral:**

Elaboración en casa de un lapbook en el que se recoge lo más significativo de nosotros/as mismos/as (mi nombre y apellidos, asociación de mi nombre en mayúsculas con minúsculas, porque me llamo así, mis gustos, aficiones, comida...). Durante este proyecto dejaremos lunes y miércoles para realizar las exposiciones orales del alumnado, cada equipo tiene una semana para la exposición.

Durante las asambleas del jueves trabajaremos en gran grupo los siguientes aspectos:

#### Textos enumerativos

Listas de los compañeros de mi equipo, listas sobre gustos y aficiones, cosas que nos dan miedo (relacionado con Halloween)

### Textos prescriptivos:

Relacionado con el otoño y dentro de la actividad de alimentación saludable que se hace en el centro de una macedonia de frutos de otoño, trabajaremos este tipo de texto primero a nivel oral en asamblea y posteriormente a nivel escrito combinando texto libre en la lista de ingredientes y texto copiado en los pasos de elaboración. (Anexo II)

### Textos descriptivos:

Enlazando con las listas de cosas que me dan miedo y con el objetivo transversal de repasar formas geométricas durante las asambleas del jueves del mes de octubre trabajaremos con ayudas de unas tarjetas (Anexo III) la descripción de nuestro monstruo enlazando así oralidad, lectura y escritura en la misma actividad, puesto que una vez trabajado de manera sistemática a nivel oral lo pasaremos al escrito enlazando con la actividad realizada por la biblioteca del centro Relatos de Halloween.

Además de estas actividades en gran grupo durante las asambleas, también se realizan diferentes actividades lectoescritoras a nivel escrito y lector que se recogen en las fichas individuales del proyecto propiamente dicho. (Anexo IV Carpeta del proyecto en el exterior)

## **2. PROYECTO LA MAGIA DE LOS SENTIDOS**

Durante este proyecto cada grupo de clase deberá investigar en casa con ayuda de la familia, sobre un sentido concreto aportando un mural explicativo sobre este sentido, actividades sensoriales, trabajando de esta manera el texto científico y elaborando una exposición trabajando así el texto informativo además de la oralidad.

Durante el mes de diciembre en las asambleas expresaremos deseos y reflexiones sobre la navidad que también quedarán recogidas dentro del proyecto de televisión.

Para ir avanzando en el conocimiento de los sentidos así como en el aspecto lectoescritor en general trabajaremos a través de sopa

de letras, crucigramas, adivinanzas, poesías, trabajando así los textos literarios.

Por otro lado también trabajaremos el texto científico a nivel de primer ciclo, completando dichos textos con las palabras del proyecto.

Durante la duración del proyecto en las asambleas de los lunes y miércoles realizaremos las exposiciones del proyecto y el viernes trabajaremos el mapa conceptual con toda la información que vayamos recibiendo durante la semana. Este mapa conceptual de lo que hemos aprendido presidirá nuestra asamblea durante todo el proyecto y se irá completando por los diferentes maestros/As de otras áreas, ciencias, inglés...

(Anexo VI Carpeta del proyecto en el exterior)

### **3. CELEBRACIÓN DE LA NAVIDAD**

Dentro de la celebración de la Navidad trabajaremos el texto informativo (Carta a los Reyes Magos) y el texto prescriptivo (Receta del Slim navideño) hecho durante los talleres de navidad.

### **4. GRUPOS LECTORES**

Con el objetivo de ir avanzando en la lectura del alumnado y ante la situación de encontrarnos grupos muy heterogéneos, nos plantea nos que durante una sesión diaria (después del recreo) de lunes a jueves realizaremos agrupamientos flexibles entre las clases de primero de primaria.

El criterio para el establecimiento de estos grupos es el nivel lector de cada alumno/a.

Registramos su lectura con las fichas lectoras del proyecto de los sentidos, leyendo palabras del proyecto y una poesía trabajada.

Se aplica la fórmula de velocidad lectora que se utiliza en pruebas escala:

$$\frac{\text{N}^\circ \text{ de palabras del texto} \times 60}{\text{N}^\circ \text{ segundos que tarda en leer el texto}} = \text{p.p.m}$$

Se establecen tres niveles:

Grupo morado (nivel alto) – En este grupo se incorporan aquellos/As con una velocidad lectora de 10.

Grupo naranja (nivel medio) – Velocidad lectora por debajo de diez pero capaces de leer las palabras del proyecto.

Grupo amarillo – Aquel alumnado que no es capaz de leer las palabras del proyecto. Este grupo con ayuda de las sesiones de refuerzo y de la maestra de pt se desglosa en dos grupos con la intención de hacer dos grupos menos numerosas.

El material utilizado en grupos lectores en diciembre y enero se encuentra en una carpeta externa.

**ANEXOS**



PRUEBA DE EVALUACIÓN INICIAL

1º

1º ESCRIBE TU NOMBRE:

2º QUE LETRAS DEL ABECEDARIO CONOCES:

A B C D E F G H I J K  
L M N O P Q R S T U  
V W X Y Z

3º RODEA LAS vocales, A, E, I, O Y U.

AVIÓN	PERA	LÁPIZ
ELEFANTE	SOL	ISLA TORO
OLMO	DIBUJO	UNTAR

4º ESCRIBE EL NOMBRE DE LOS SIGUIENTES DIBUJOS.

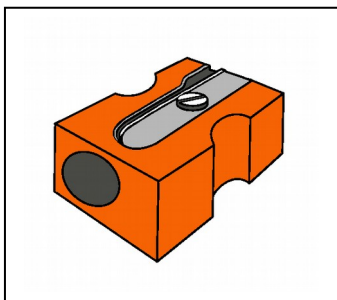
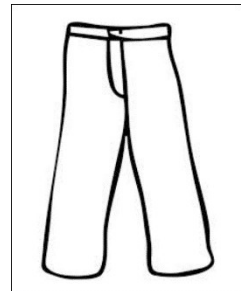
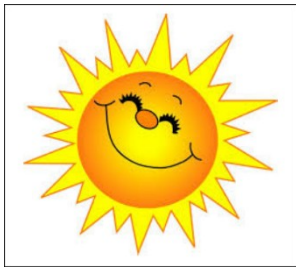

5° RODEA LA FIGURA QUE SEA IGUAL QUE LA PRIMERA.

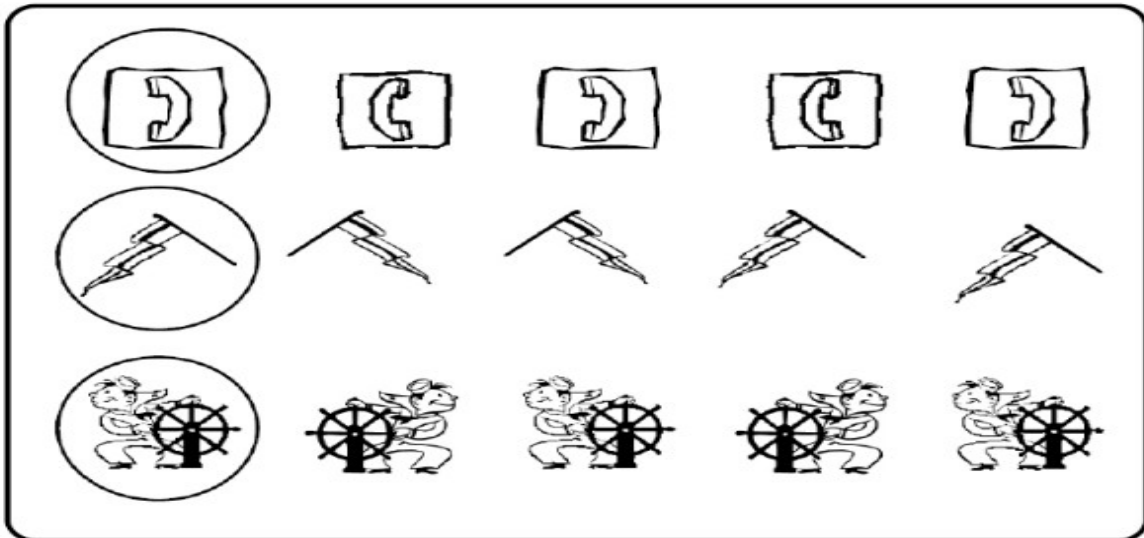

6° DIBUJA LO MISMO DEBAJO.

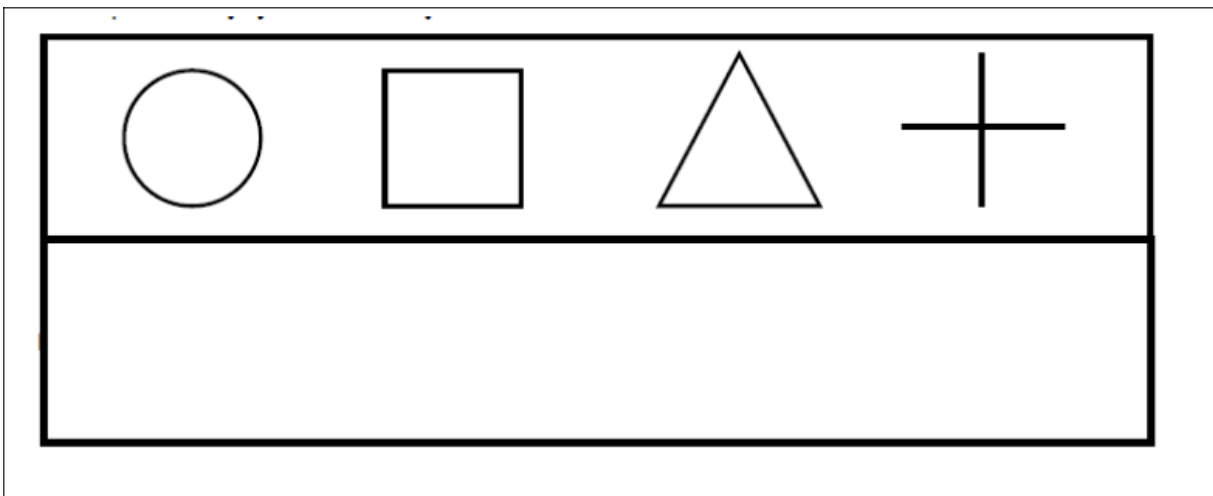

7° UNE EL DIBUJO CON SU NOMBRE.

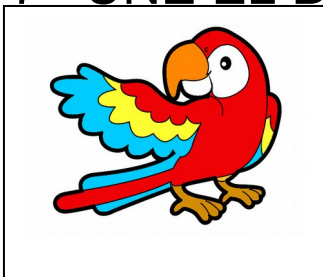

**CABALLO**



**LORO**

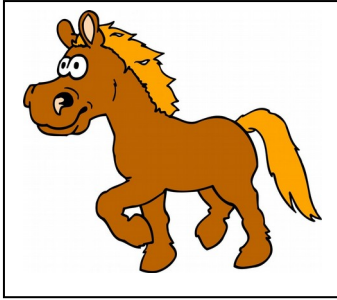

**HIPOPÓTAMO**

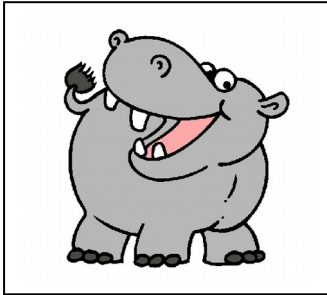

**PERRO**

7° ESCRIBE LOS NÚMEROS DEL 1 AL 9.

9° ESCRIBO EL NÚMERO DE ELEMENTOS

# CRITERIOS DE EVALUACIÓN

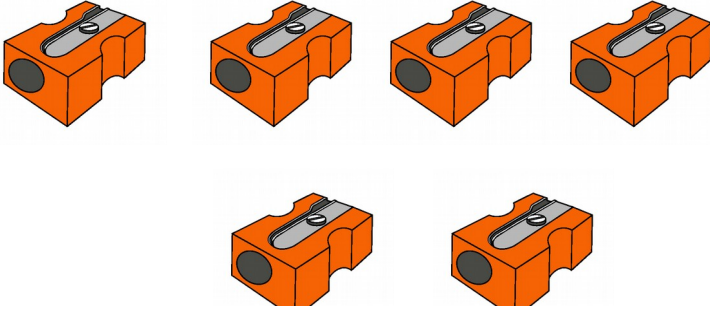
	<p>5% / 0.8 PUNTOS</p>
---	------------------------

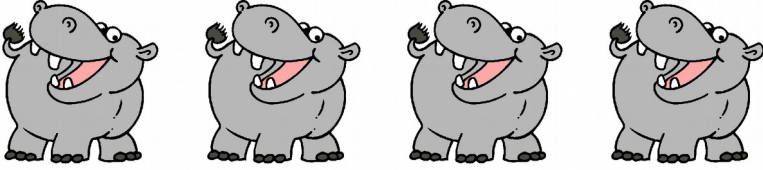
	<p>5% / 1 PUNTO</p>
---	---------------------

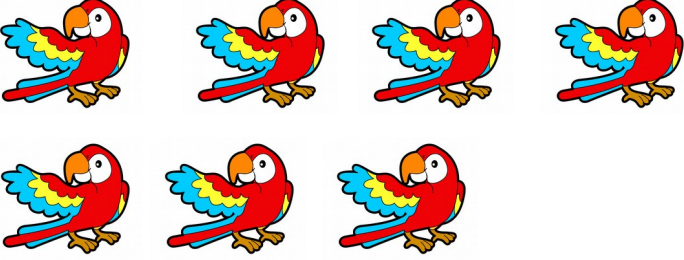
	<p>5% / 0.8 PUNTOS</p>
---	------------------------

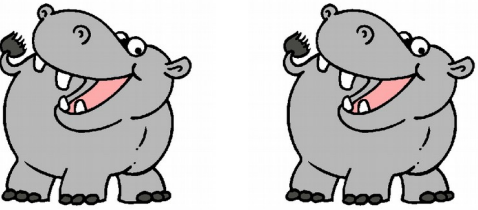
	<p>5% / 0.5 PUNTOS</p>
---	------------------------

Numeración	correctamente 6 números	
8º Relación cantidad grafía	Relaciona correctamente 3	5%/0.5 PUNTOS
9º Lectura	Une de forma	5%/0.5 PUNTOS

	correcta al menos tres palabra.	
10° Reconoce su nombre escrito	Reconoce su nombre de forma escrita en mayúscula.	5% /0.5 PUNTOS
9° Reconoce el nombre de sus compañeros/a s escrito	Reconoce el nombre de al menos cinco de sus compañeros en mayúscula.	5%/ 0.5 PUNTOS
10° Respeta el uso de los materiales del rincón de lengua	Usa el material de forma correcta, recogiendo cuando termina.	5%/ 0.5 PUNTOS
11° Interviene oralmente en las asambleas aportando ideas	Interviene en la asambleas habitualmente aportando ideas de forma coherente	5%/0.5 PUNTOS
12° Respeta el turno de palabra	Intervine en las asambleas respetando el turno de palabra.	5%/ 0.5 PUNTOS
13° Escucha con respeto a compañeros/a s así como cuentos	Escucha con respeto a los compañeros/as y momentos de cuento sin interrumpir	7% /0.7 PUNTOS

14° Participa activamente en bailes y dinámicas grupales.	Participa habitualmente en bailes y dinámicas.	7%/0.7 PUNTOS
---	--	---------------



---

Nombre y apellidos: \_\_\_\_\_

☆ \_\_\_\_\_

RECETA DE \_\_\_\_\_

INGREDIENTES :

- ☆
- ☆
- ☆
- ☆
- ☆
- ☆
- ☆
- ☆

---

**TIENE 1 OJO**  
**Tiene un ojo**



**TIENE 2 OJOS**  
**Tiene dos ojos**



**TIENE 3 OJOS**  
**Tiene 3 ojos**



**TIENE 4 OJOS**  
**Tiene 4 ojos**



**TIENE 1 PIERNA**  
Tiene una pierna

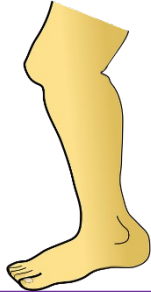

**TIENE 2 PIERNAS**  
Tiene dos piernas

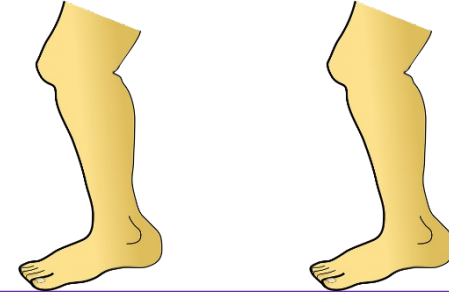

**TIENE 3 PIERNAS**  
Tiene 3 piernas

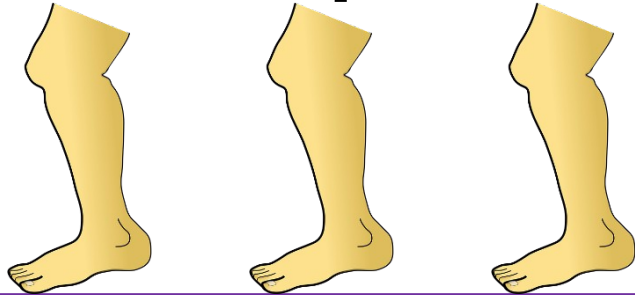

**TIENE 4 PIERNAS**  
Tiene 4 piernas

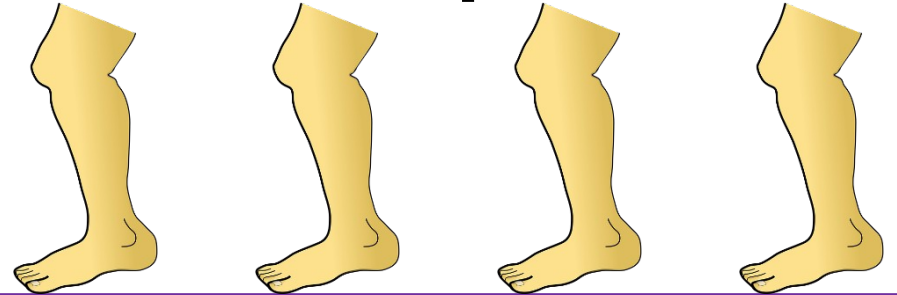

**TIENE 1 BRAZO**  
Tiene un brazo



**TIENE 2 BRAZOS**  
Tiene dos brazos



**TIENE 3 BRAZOS**  
Tiene 3 brazos



**TIENE 4 BRAZOS**  
Tiene 4 brazos

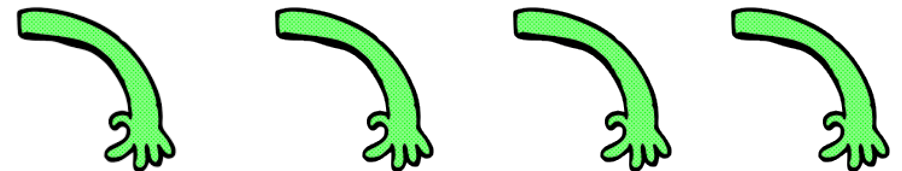

**TIENE FORMA DE  
TRIÁNGULO**  
Tiene forma de triángulo

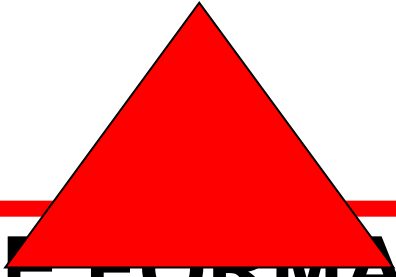

**TIENE FORMA DE  
CÍRCULO**  
Tiene forma de círculo

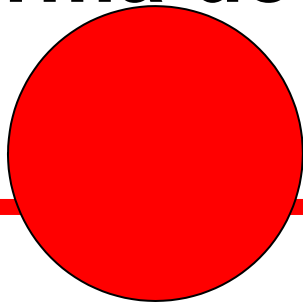

**TIENE FORMA DE  
CUADRADO**  
Tiene forma de cuadrado

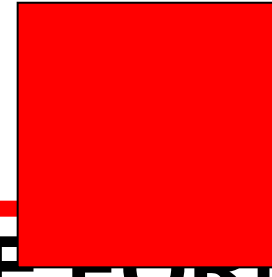

**TIENE FORMA DE  
RECTÁNGULO**  
Tiene forma de

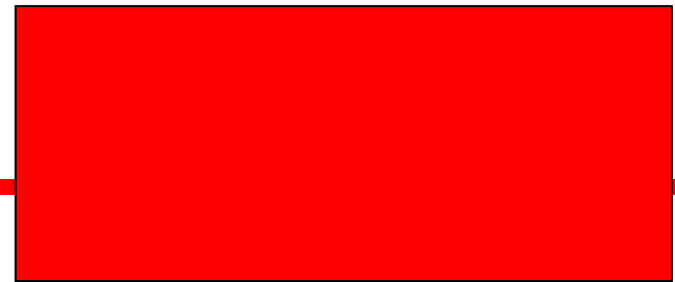

**TIENE FORMA DE  
ROMBO**

**Tiene forma de rombo**

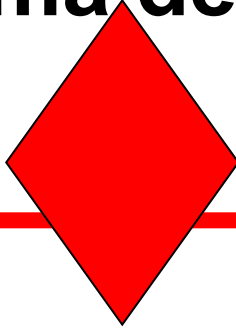

**TIENE FORMA DE  
ELIPSE**

**Tiene forma de elipse**

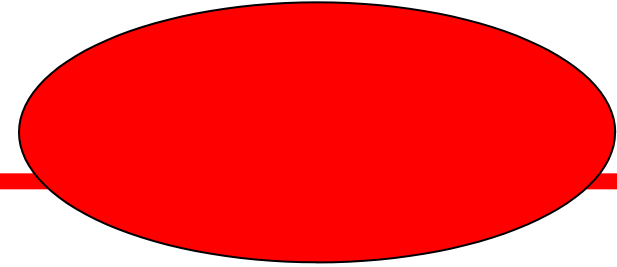

**ES DE COLOR ROJO**

**Es de color rojo**

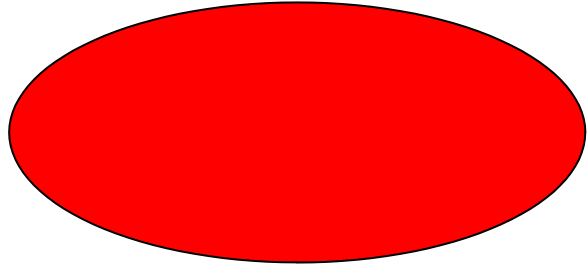

**ES DE COLOR VERDE**

**Es de color verde**

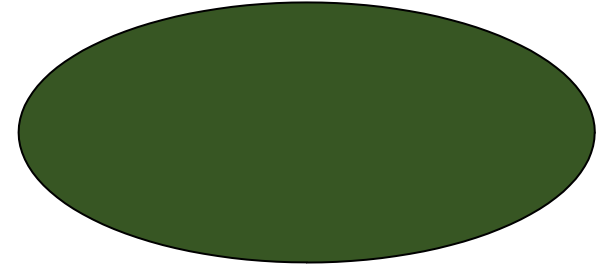

**ES DE COLOR  
AMARILLO**

**Es de color amarillo**

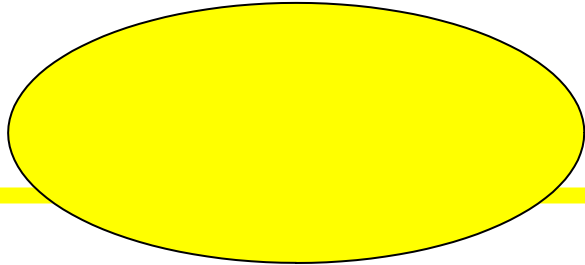

**ES DE COLOR AZUL**

**Es de color azul**

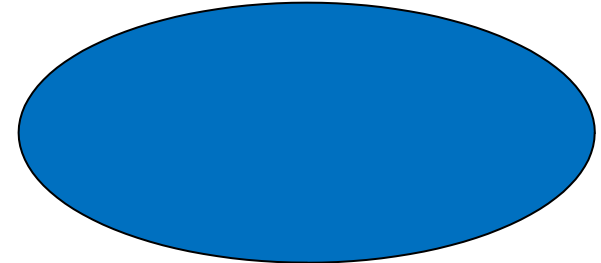

**ES DE COLOR MORADO**  
**Es de color morado**

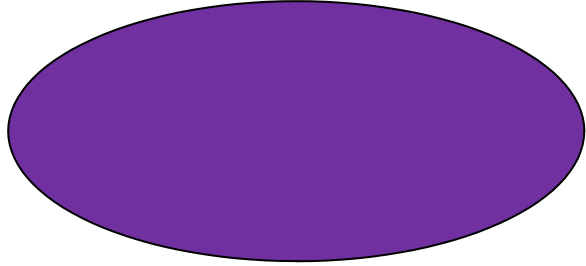

**ES DE COLOR ROSA**  
**Es de color rosa**

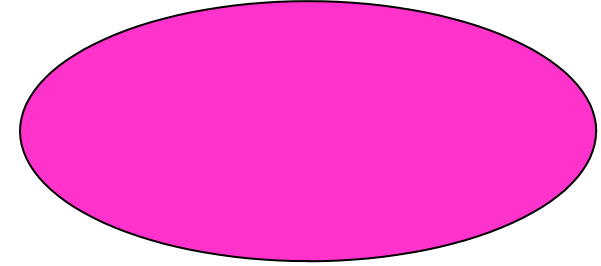

**ES DE COLOR  
NARANJA**  
**Es de color naranja**

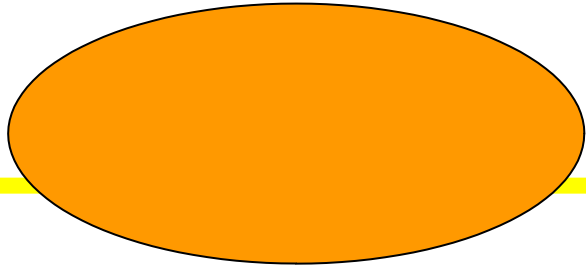

**ES DE COLOR MARRON**  
**Es de color marrón**

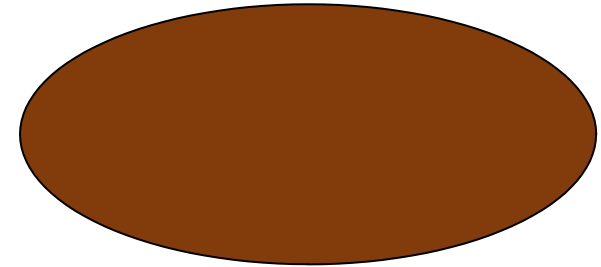





Nombre y apellidos:





Dibujo mi monstruo:

Describo mi monstruo:

---

---

---

---

---

---

---

---

