

# MA V-4

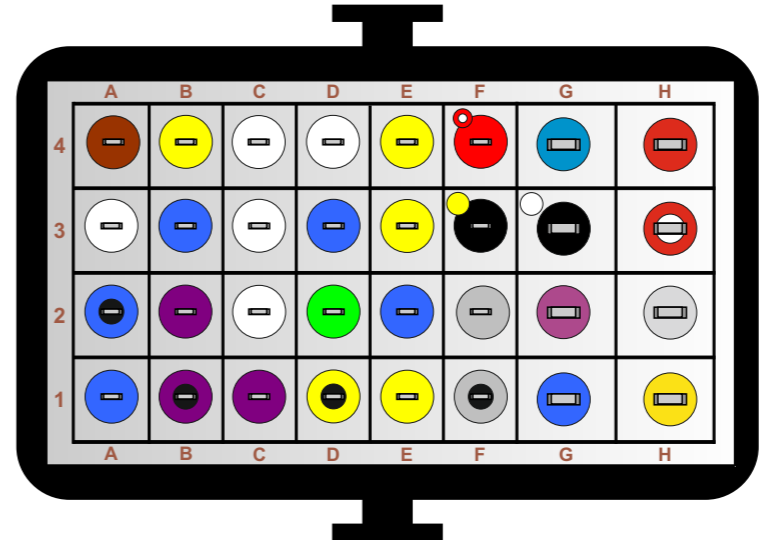

- A1 - Inyector de gasolina 4 (azul)
- A2 - ECU gasolina 4 (azul-negro)
- A3 - MAP presión (blanco)
- A4 - RPM señal de revoluciones (marrón)
- B1 - ECU gasolina 3 (violeta-negro)
- B2 - Sonda lambda (violeta)
- B3 - MAP presión baja (azul)
- B4 - CAN línea L a OBD (amarillo)
- C1 - Inyector de gasolina 3 (violeta)
- C2 - Conmutador (blanco)
- C3 - Gas sensor del nivel de combustible cable de señal (blanco)
- C4 - CAN línea H a OBD (blanco)
- D1 - ECU gasolina 2 (amarillo-negro)
- D2 - ISO línea K a OBD (verde)
- D3 - Tx cable de señal para conmutador (azul)
- D4 - Señal sensor temperatura reductor (blanco)
- E1 - Inyector de gasolina 2 (amarillo)
- E2 - ISO línea L a OBD (azul)
- E3 - Rx conexión de diagnóstico (amarillo)
- E4 - Señal sensor temperatura gas (amarillo)
- F1 - ECU gasolina 1 (gris-negro)
- F2 - Inyector de gasolina 1 (gris)
- F3 - Masa consumidor (negro)
- F4 - +12V encendido plus (rojo-blanco)
- G1 - Inyector de gas (rail) 4 (azul)
- G2 - Inyector de gas (rail) 3 (violeta)
- G3 - Masa batería (negro)
- G4 - +12V válvula de seguridad (azul)
- H1 - Inyector de gas (rail) 2 (amarillo)
- H2 - Inyector de gas (rail) 1 (gris)
- H3 - Inyector de gas +12V (rojo-blanco)
- H4 - 12V batería (rojo)

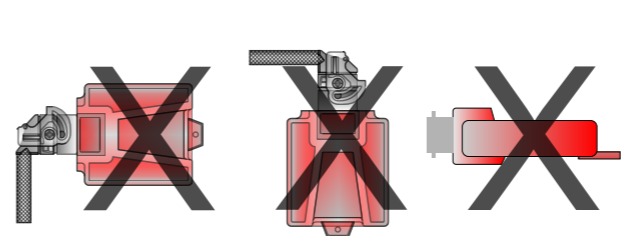

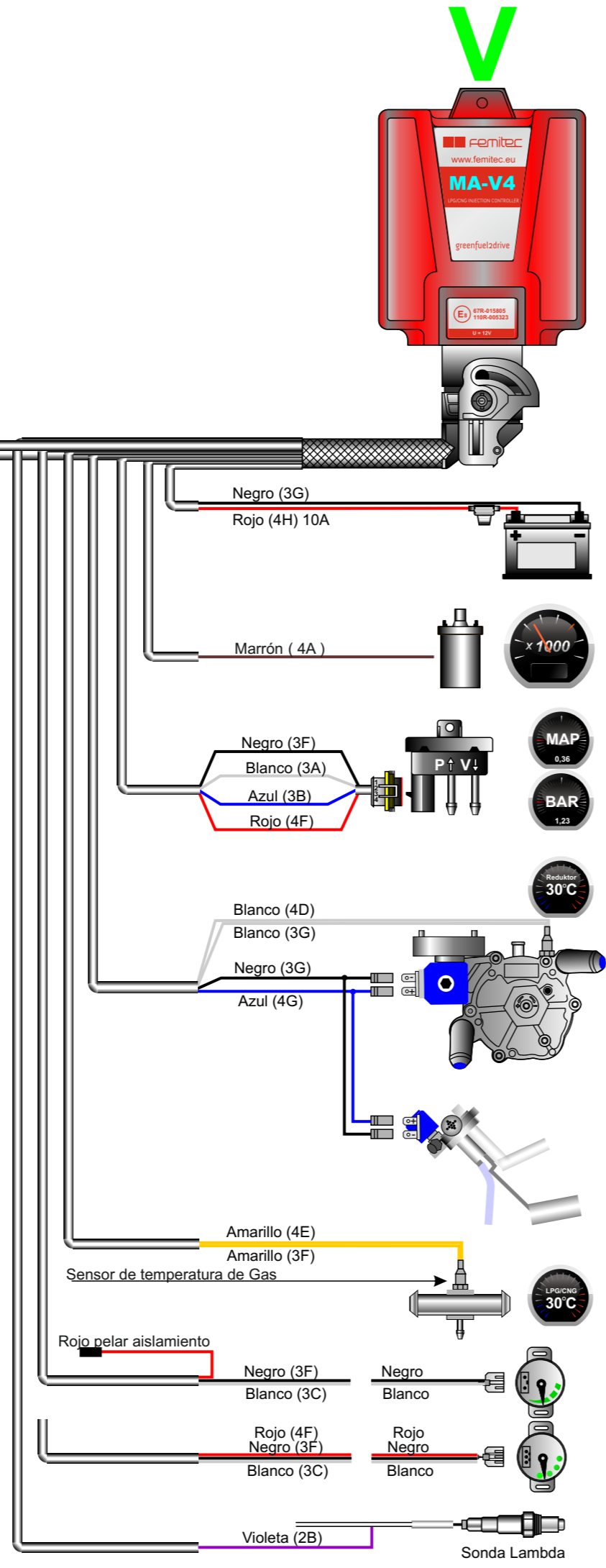
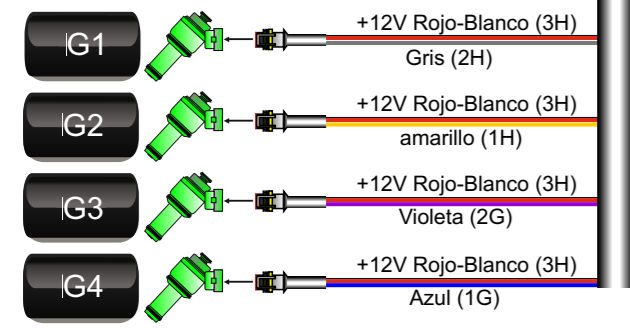
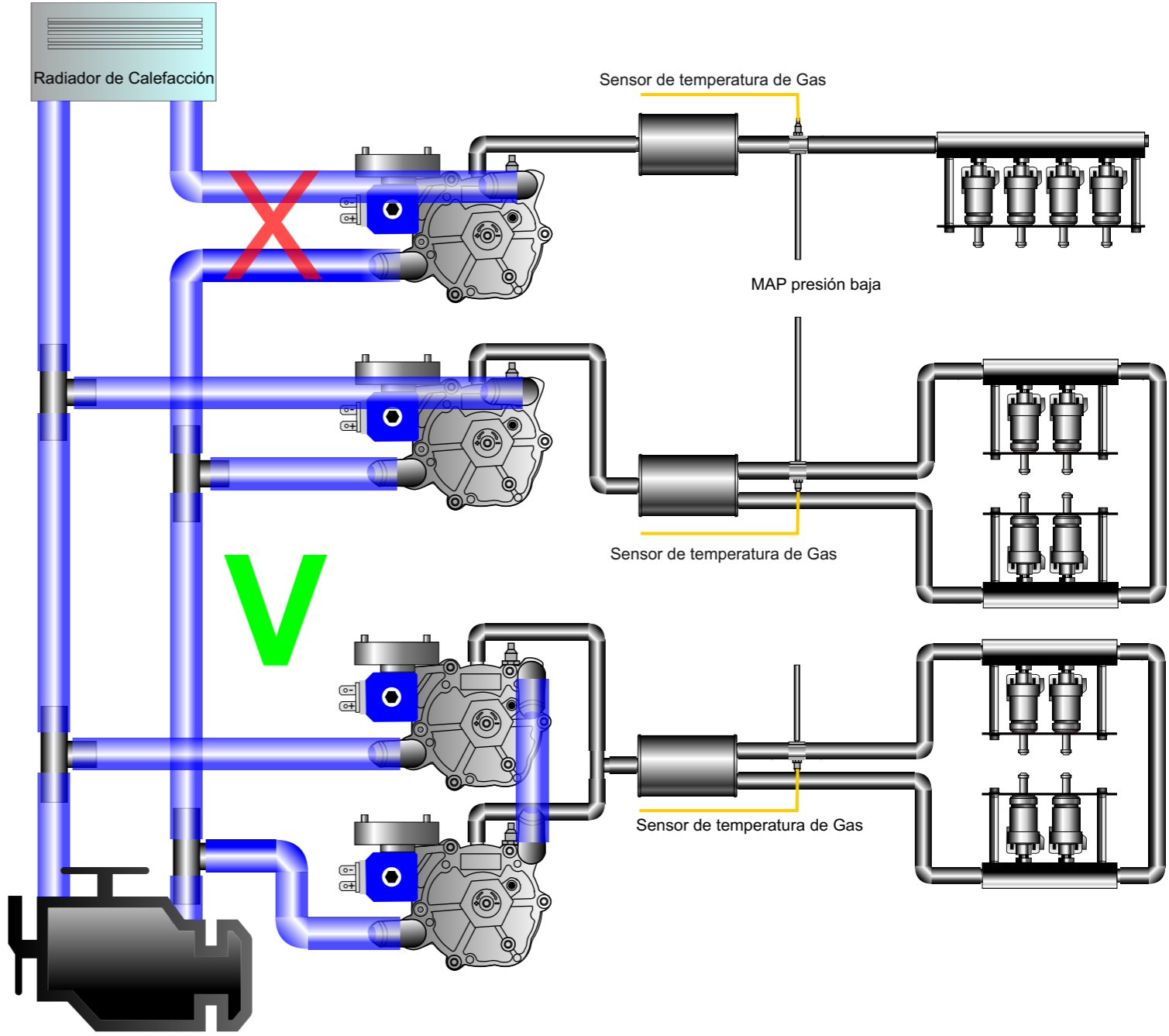
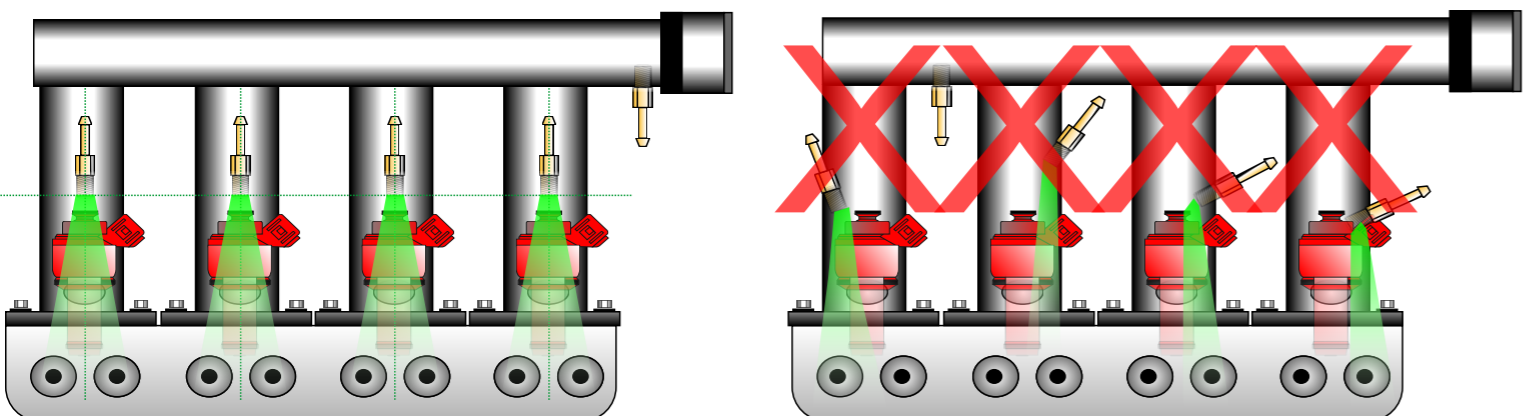
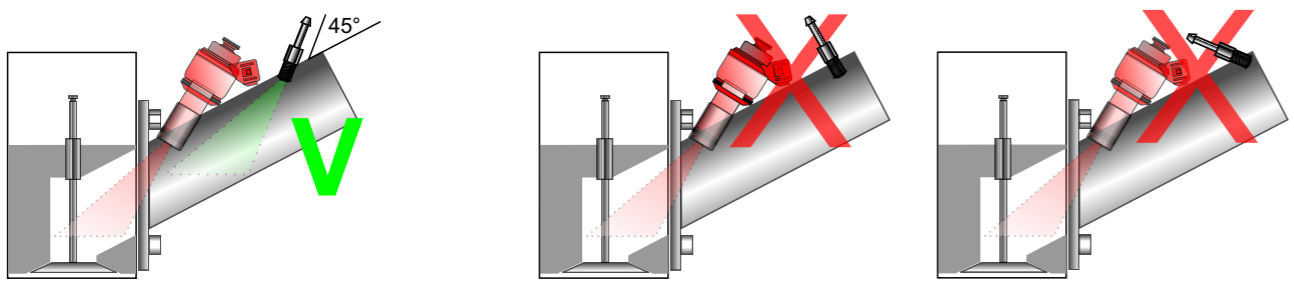
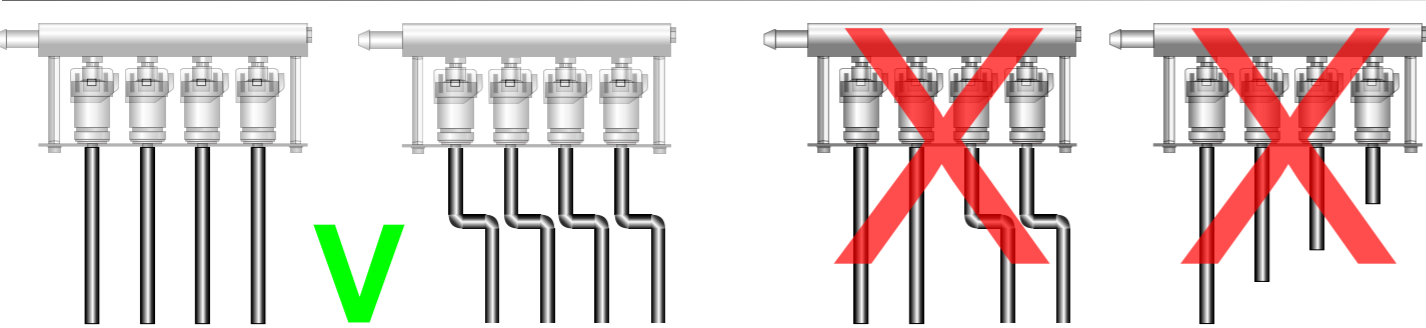
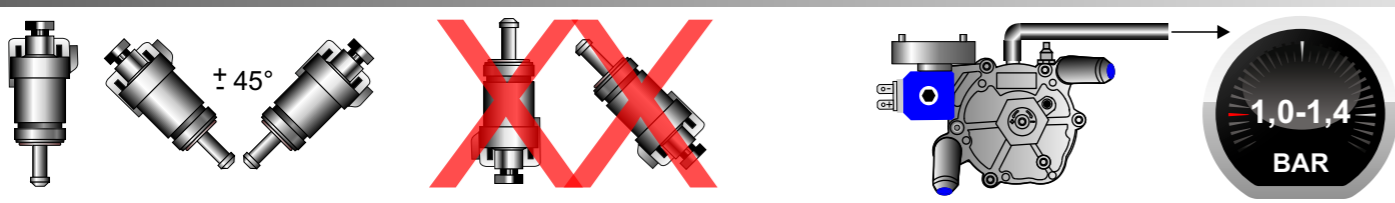
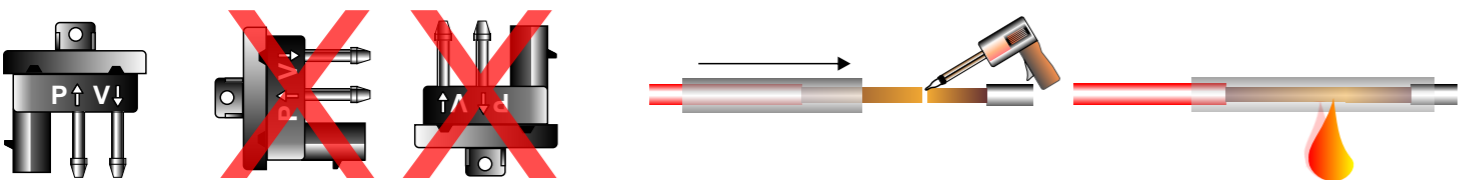
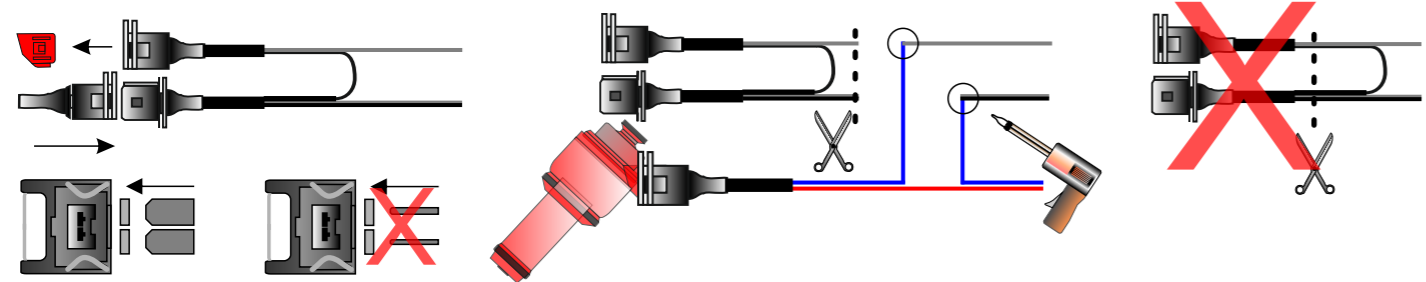
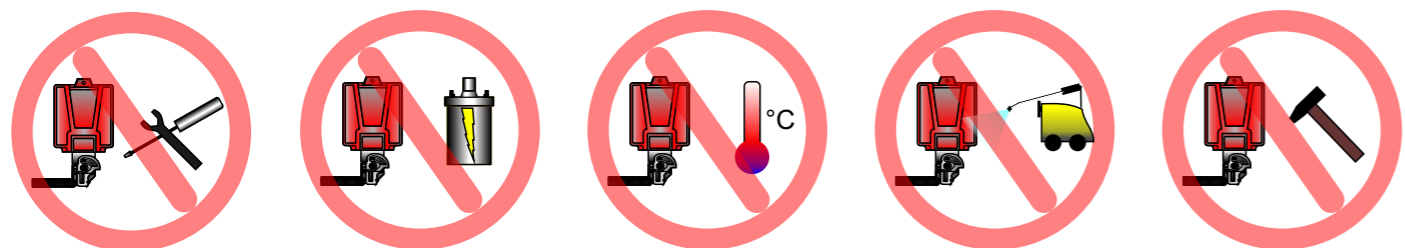

Antes de poner en marcha la conexión, es necesario que lea las instrucciones de uso y montaje, muy especialmente las indicaciones de seguridad.

Los productos del Grupo FEMITEC únicamente pueden ser utilizados por personal debidamente capacitado y calificado, como mecánicos, electricistas, técnicos e ingenieros de coches.

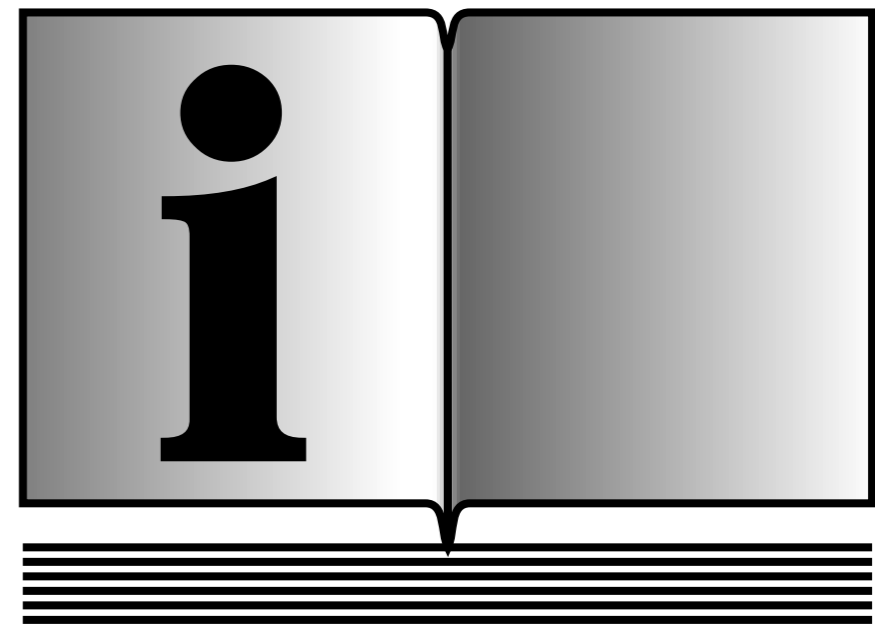

# MA V-4

